

Dell™ Photo All-In-One Printer 944

Omistajan opas

Tässä oppaassa esitellään

- Tarvikkeiden tilaaminen
- Aloitusopas
- Tulostimen käyttäminen
- Tulostinohjelmiston toiminta
- Huolto ja vianmääritys

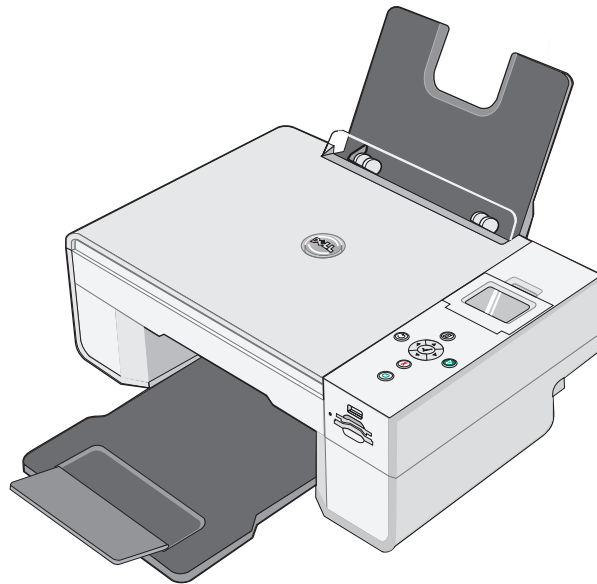

Tarvikkeiden tilaaminen

Dell™-värikasetteja on saatavana ainoastaan Dellin kautta. Voit tilata värikasetteja osoitteessa www.dell.com/supplies tai puhelimitse.

Alankomaat	020 - 674 4881	Malesia	1800 88 0301
Australia	1300 303 290	Meksiko	001 866 851 1754
Belgia	02.713 1590	Norja	231622 64
Chile	1230-020-3947 800-202874	Portugali	21 4220710
Espanja	902120385	Puerto Rico	866-851-1760
Etelä-Afrikka	0860 102 591	Puola	022 579 59 65
Irlanti	1850 707 407	Ranska	825387247
Iso-Britannia	0870 907 4574	Ruotsi	08 587 705 81
Italia	800602705	Saksa	0800 2873355
Itävalta	08 20 - 24 05 30 35	Singapore	1800 394 7486
Japani	044-556-3551	Suomi	09 2533 1411
Kanada	877-501-4803	Sveitsi	0848 335 599
Kiinan kansantasavalta	800-858-0888	Tanska	3287 5215
Kolumbia	01800-9-155676	Tšekki	+420 225 372 711
Luxemburg	02.713 1590	Yhdysvallat	877-INK-2-YOU



HUOMAUTUS: Jos kotimaasi ei ollut luettelossa, tilaa tarvikkeita paikalliselta Dell-jälleenmyyjältä.

Tulostimessa käytetään seuraavia tulostuskasetteja:

Tarvike	Tuotenumero
Vakiokapasiteettinen musta värikasetti	J5566
Vakiokapasiteettinen monivärikasetti	J5567
Suurikapasiteettinen musta värikasetti	M4640
Suurikapasiteettinen monivärikasetti	M4646
Photo-värikasetti	J4844

Huomautukset, muistutukset ja varoitukset



HUOMAUTUS: HUOMAUTUS viittaa tärkeisiin tietoihin, jotka auttavat sinua hyödyntämään tulostintasi.



MUISTUTUS: MUISTUTUS viittaa joko laitteiston vahingoittumisen mahdollisuuteen tai tietojen menettämiseen ja antaa tietoja ongelman välttämisestä.



MUISTUTUS: VAROITUS viittaa mahdolliseen omaisuus- tai henkilövahinkoon tai kuolemanvaaraan.

Tämän oppaan tiedot voivat muuttua ilman ennakoilmoitusta.

© 2005 Dell Inc. Kaikki oikeudet pidätetään.

Kaikenlainen kopioiminen ilman Dell Inc.:n kirjallista lupaa on kielletty.

Tässä tekstissä käytetyt tavamerkit: *Dell*, *DELL*-logo, *Dell Picture Studio* ja *Dell Ink Management System* ovat Dell Inc.:n tavamerkkejä. *Microsoft* ja *Windows* ovat Microsoft Corporationin tavamerkkejä.

Muut tässä oppaassa mainitut tavamerkit ja tuotenimet viittaavat merkit tai nimet omistaviin yhteisöihin tai niiden tuotteisiin. Dell Inc. kieltää kaiken omistusosuuden muihin kuin omiin tavamerkkeihin ja tuotenimiin.

YHDYSVALTAIN VALTIONHALLINNON RAJOITETUT OIKEUDET

Tätä ohjelmistoa ja näitä ohjeita koskevat RAJOITETUT OIKEUDET. Käyttöä, kopiointia tai julkistamista valtionhallinnossa koskevat rajoitukset, jotka on säädetty DFARS 252.227-7013 -säädöksen teknisten tietojen ja tietokoneohjelmistojen oikeuksia koskevan lausekkeen alakohdassa (c)(1)(ii) sekä sovellettavissa FAR-säännöksissä. Dell Inc., One Dell Way, Round Rock, Texas, 78682, USA.

Sisällys

1 Tietoja tulostimesta

Tulostimen osien tehtävät	12
Tulostimen asentaminen	14
Tulostimen kielen määrittäminen	14
Tulostimen kielen vaihtaminen	14
Käyttöpaneelin käyttäminen	15
Käyttöpaneelin valikot	16
Paperin lisääminen	23
Automaattinen paperilajin tunnistin	25

2 Tulostaminen

Asiakirjan tulostaminen	27
Valokuvien tulostaminen	28
Reunuksettomien valokuvien tulostaminen	29
Kirjekuorten tulostaminen	30
Valokuvien tulostaminen PictBridge-yhteensopivasta kamerasta	31
Valokuvien tulostaminen muistikortilta tai USB-muistikortilta	32
Valokuvien tarkasteleminen tai tulostaminen	34
Valokuvien tallentaminen tietokoneeseen	34
Diaesityksen näyttäminen	34
Kaikkien valokuvien tulostaminen muistikortilta tai USB-muistikortilta	34
Muistikortin tai USB-muistikortin valokuvien muokkaaminen	35

3 Kopioiminen

Asiakirjojen kopioiminen käyttöpaneelin avulla	39
Asiakirjojen kopioiminen tietokoneen avulla	40
Valokuvien kopioiminen käyttöpaneelin avulla	42
Valokuvien kopioiminen tietokoneen avulla	43
Kopiointiasetusten muuttaminen	45

4 Skannaaminen

Asiakirjojen skannaaminen	47
Valokuvien skannaaminen	48
Useiden sivujen tai kuvien skannaaminen	49
Valokuvan tai asiakirjan skannaaminen verkossa	50
Skannatun tekstin muokkaaminen optisen merkkien tunnistamisen (OCR) avulla	52
Kuvan tallentaminen tietokoneeseen	53
Skannatun kuvan tai asiakirjan lähettäminen sähköpostilla	53
Kuvien tai asiakirjojen suurentaminen tai pienentäminen	54

5 Faksaaminen

Microsoftin faksikonsolin asentaminen Windows XP -käyttöjärjestelmään	57
Microsoftin faksikonsolin (Windows XP) tai faksipalvelun hallinnan (Windows 2000) määrittäminen	58
Paperiasiakirjan faksaaminen käyttöpaneelistä	59
Paperiasiakirjan faksaaminen tietokoneesta	60

Sähköisten asiakirjojen faksaaminen	61
Faksin vastaanottaminen Faksikonsolin tai Faksipalvelun hallinnan avulla.	61
Lähetettyjen ja vastaanotettujen faksien tarkasteleminen Faksikonsolin tai Faksipalvelun hallinnan avulla	61
Faksin tilan tarkasteleminen Faksikonsolin tai Faksipalvelun hallinnan avulla	62
Faksimäärittysten muuttaminen	62

6 Ohjelmiston toiminta

Dell-monitoimikeskuksen käyttäminen	63
Tulostinmäärittysten käyttäminen	65
Dell Picture Studion käyttäminen	67
Muistikortinhallinnan käyttäminen	68
Dell Ink Management System	68
Ohjelmiston asennuksen poistaminen ja asentaminen uudelleen	70

7 Värikasetin huolto

Värikasettien vaihtaminen	71
Värikasettien kohdistaminen	74
Värikasetin suuttimien puhdistaminen	76

8 Vianmäärittäminen

Asennusongelmat	77
Tietokoneongelmat	77
Yleiset ongelmat	80
Faksiongelmat	80
Paperiin liittyvät ongelmat	80
Virheilmoitukset ja merkkivalot	82
Tulostuslaadun parantaminen	84

9 Dellin yhteystiedot

Tekninen tuki	85
Automatisoitu tilauksen seuranta palvelu	86
Dellin yhteystiedot	86

10 Liite

Vientisäädökset	105
Dell™-ohjelmiston käyttöoikeussopimus	105

Hakemisto	107
---------------------	-----

MUISTUTUS: TURVALLISUUSOHJEET

Seuraavien turvallisuusohjeiden avulla voit varmistaa oman turvallisuutesi sekä suojata laitteesi ja työympäristösi mahdolliselta vahingolta.

- Jos laitteeseesi kuuluu modeemi, modeemin kanssa käytettävän johdon johtimien paksuuden pitäisi olla vähintään 26 AWG:tä (0,128 mm²) ja johdossa pitäisi olla FCC-hyväksytty RJ-11-liitin.
- Käytä ylijännitesuojaa, tehosovitinta tai UPS-laitetta suojataksesi laitetta äkillisiltä ja lyhytaikaisilta sähkökatkoksilta ja ylijännitteiltä.
- Älä käytä tulostinta kosteassa paikassa, esimerkiksi kylpyammeen, pesualtaan tai uima-altaan lähellä, tai kosteassa kellarissa.
- Varmista, että tuotteen johtojen päällä ei ole mitään ja ettei johtojen päälle astuta, eikä niihin kompastuta.
- Käytä vain tämän tuotteen mukana toimitettua tai valmistajan hyväksymää virtajohtoa.

MUISTUTUS: Jos tuotteessa ei ole merkintää , se täytyy liittää oikein maadoitettuun sähköpistokkeeseen.

- Kytke virtajohto sähköpistokkeeseen, joka on lähellä ja helposti käytettävissä.
- Virta katkaistaan laitteesta kokonaan irrottamalla virtajohto virtalähteestä.
- Kun tarvitset huolto- tai korjauspalveluja, käänny ammattilaisten puoleen.
- Älä käytä faksitoimintoa, kun ulkona salamoi. Älä asenna laitetta tai tee sähkö- tai kaapeliliitäntöjä (virtajohto, puhelin jne.) ukkosen aikana.
- Tämä tuote on suunniteltu turvallisuusmääräysten mukaiseksi, kun käytetään Dellin hyväksymiä osia. Joidenkin muiden osien turvallisuusominaisuudet eivät välttämättä ole ilmeisiä. Dell ei ole vastuussa muiden kuin Dellin hyväksymien osien käytöstä.
- Katso *Omistajan oppaasta*, miten paperitukokset selvitetään oikealla tavalla.

Tietoja tulostimesta

Dell Photo AIO Printer 944 -tulostimella voit tehdä erilaisia asioita. Huomattavia seikkoja

- Jos tulostin on kytketty tietokoneeseen, voit tulostaa projekteja nopeasti joko tulostimen käyttöpaneelin tai tulostinohjelmiston avulla.
- Tulostin *on* kytkettävä tietokoneeseen skannaamista, tulostamista ja faksaamista varten.
- Tulostinta *ei* tarvitse kytkeä tietokoneeseen, kun kopioidaan asiakirjoja tai tulostetaan muistikortilta, USB-muistista tai PictBridge-yhteensopivasta digitaalikamerasta.

Tulostimen osien tehtävät

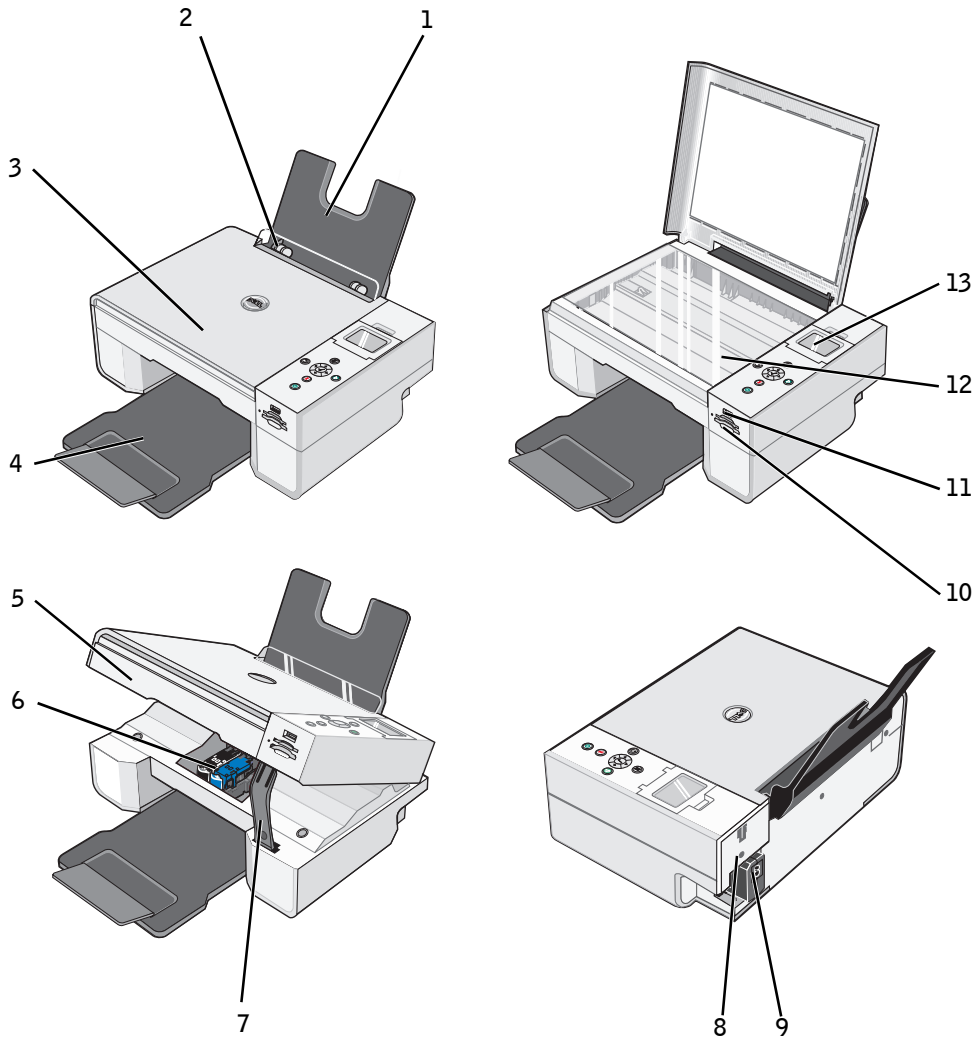

Numero	Osa	Kuvaus
1	Paperikaukalo	Osa, joka tukee paperia.
2	Paperinohjain	Ohjain, jonka avulla tulostin ottaa paperin oikein.
3	Yläkansi	Tulostimen yläosa pitää asiakirjan tai valokuvan tasaisena skannauksen ajan.

Numero	Osa	Kuvaus
4	Paperin vastaanottoalusta	Alusta, johon tulostettu paperi saapuu tulostuksen jälkeen. HUOMAUTUS: Paperin vastaanottoalusta avataan vetämällä se suoraan ulospäin ja avaamalla sen laajennusosa.
5	Tulostinyksikkö	Päiset mustekasetteihin käsiksi nostamalla tulostinyksikön ylös.
6	Värikasetin vaunu	Vaunu, johon mahtuu kaksi mustekasettia, toinen värillinen ja toinen musta tai valokuvakasetti. Lisätietoja kaseteista on kohdassa "Värikasettien vaihtaminen" sivulla 71.
7	Skannerituki	Tulostinyksikön alla oleva osa, joka pitää tulostimen auki värikasettien vaihtamisen aikana. HUOMAUTUS: Voit sulkea tulostimen normaalia käyttöä varten nostamalla tulostinyksikköä, työntämällä skanneritukea sisäänpäin ja laskemalla tulostinyksikköä, kunnes se lepää tulostimen päällä.
8	USB-liitäntä	Paikka, johon USB-kaapeli (myydään erikseen) kytketään. USB-kaapelin toinen pää kytketään tietokoneeseen.
9	Virtaliitäntä	Paikka, johon virtajohto kytketään. HUOMAUTUS: Kytke virtajohto tulostimeen, ennen kuin kytket johdon pistorasiaan.
10	Muistikorttipaikat	Paikat, joihin digitaalikuvia sisältävä muistikortti liitetään.
11	PictBridge-USB-liitäntä	Paikka, johon kytketään USB-muistikortti tai USB-kaapeli (myydään erikseen), jolla tulostin liitetään PictBridge-yhteensopivaan kameraan. Aiheesta on lisätietoja kohdassa "Valokuvien tulostaminen PictBridge-yhteensopivasta kamerasta" sivulla 31.
12	Skannaustaso	Pinta, jolle asiakirja tai valokuva asetetaan etupuoli alaspäin kopiointia, faksausta tai skannausta varten.
13	Käyttöpaneeli	Tulostimen käyttöpaneeli kopioinnin, faksauksen ja tulostuksen hallintaan Aiheesta on lisätietoja kohdassa "Käyttöpaneelin käyttäminen" sivulla 15.



Tulostimen asentaminen

 **HUOMAUTUS:** Dell Photo AIO Printer 944 tukee seuraavia käyttöjärjestelmiä: Microsoft® Windows® 2000, Windows XP ja Windows XP Professional x64.

Asenna laitteisto ja ohjelmisto *Tulostimen asentaminen-ohjeen* mukaan. Jos asennuksen aikana ilmenee ongelmia, katso lisätietoja kohdasta "Asennusongelmat" sivulla 77.









Tulostimen kielen määrittäminen

Tulostimen kielen määrittäminen aluksi:

- 1 Kun käynnistät tulostimen ensimmäisen kerran, etsi haluamasi kieli **nuolinäppäimillä**  .
- 2 Valitse kieli painamalla **Valitse-**  näppäintä.

Tulostimen kielen vaihtaminen

Voit vaihtaa käyttöpaneelin oletuskielen seuraavasti:



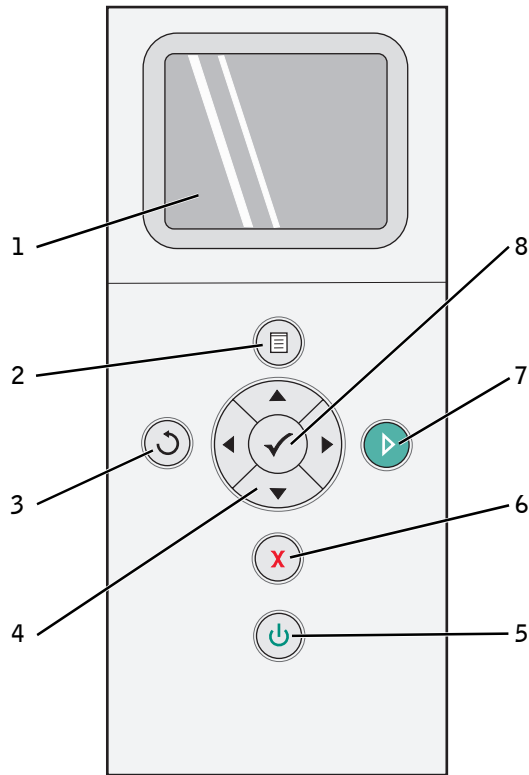

- 1 Käynnistä tulostin painamalla **virtanäppäintä** .
- 2 Paina **nuolinäppäimiä**  , kunnes näytössä on teksti **Asennus**.
- 3 Paina **Valitse-**näppäintä .
- 4 Paina **nuolinäppäimiä**  , kunnes näytössä on **Kieli**.
- 5 Etsi haluamasi kieli **nuolinäppäimillä**  .
- 6 Valitse kieli painamalla **Valitse-**  näppäintä.

Käyttöpaneelin käyttäminen



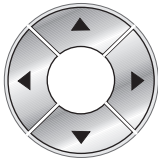

Käyttöpaneelin näppäimillä skannataan, kopioidaan ja mukautetaan asiakirjoja. Tulostimen virta on kytketty, kun virtanäppäin  palaa.



Numero	Osa	Tarkoitus
1	Näyttö	Näyttää skannaus-, kopiointi-, faksaus- ja tulostusasetukset sekä tila- ja virheilmoitukset. Aiheesta on lisätietoja kohdassa "Käyttöpaneelin käyttäminen" sivulla 15.
2	Valikko-näppäin	Siirtyminen valikkoihin ja niistä pois.
3	Takaisin-näppäin	Paluu edelliseen valikkoon tai näyttöön.



Numero	Osa	Tarkoitus
4	Nuolinäppäimet	 <ul style="list-style-type: none"> • Valikkojen ja valikkokohtien selaaminen. • Tulostettavien kopioiden lukumäärän vähentäminen tai lisääminen. • Valitun tilan vaihtaminen. • Valokuvakortin tai digitaalikameran valokuvien selaaminen.
5	Virtanäppäin	 <p>Tulostimen virran kytkeminen tai katkaiseminen.</p>
6	Peruuta-näppäin	 <ul style="list-style-type: none"> • Käynnissä olevan skannaus-, tulostus- tai kopiointityön peruuttaminen. • Kopiointityön peruuttaminen (kun käytetään ainoastaan tulostinta) ja sivun poistaminen. • Valikosta poistuminen ja palaaminen oletusasetuksiin.
7	Käynnistä-näppäin	 <p>Kopiointiin, skannauksen tai faksauksen aloittaminen.</p>
8	Valitse-näppäin	 <ul style="list-style-type: none"> • Valikkokohdan valitseminen. • Tulostettavan valokuvan valitseminen (valokuvatilassa). • Paperin syöttäminen pitämällä näppäintä painettuna kolmen sekunnin ajan.

Käyttöpaneelin valikot

Kun **Valikko**-näppäintä  painetaan, näyttöön tulevat seuraavat valikot. Voit selata valikkojen asetuksia **nuolinäppäimillä**  . Kun haluamasi asetus on näytössä, voit tallentaa sen ja siirtyä seuraavaan valikkoon painamalla **Valikko**-näppäintä  uudelleen.

Kopiointitila

Kopiointivalikon kohta	Asetukset
Väri	<ul style="list-style-type: none"> • Väri* • Mustavalkoinen
Kopiot	1–99





Kopiointivalikon kohta	Asetukset
Pienennä/Suurena	<ul style="list-style-type: none"> • 50 % • 100 %* • 200 % • Mukautettu % • Sovita sivulle • Juliste 2 x 2 • Juliste 3 x 3 • Juliste 4 x 4 • 2¼ x 3¼ tuumaa • 3 x 5 tuumaa • 3½ x 5 tuumaa • 4 x 6 tuumaa • 5 x 7 tuumaa • 8 x 10 tuumaa • 8½ x 11 tuumaa • 8½ x 14 tuumaa • A6 • A5 • B5 • A4 • L • 2L • Hagaki • 10 x 15 cm • 13 x 18 cm
Kopiointilaatu	<ul style="list-style-type: none"> • Luonnos • Normaali • Valokuva • Automaattinen*
Kirkkaus	<p>Voit säätää kirkkautta painamalla Valitse-näppäintä  ja sen jälkeen nuolinäppäimiä  .</p>

Kopiointivalikon kohta	Asetukset
Tyhjän paperin koko	<ul style="list-style-type: none"> • 3 x 5 tuumaa • 3½ x 5 tuumaa • 4 x 6 tuumaa • 10 x 15 cm • 5 x 7 tuumaa • 13 x 18 cm • 8½ x 11 tuumaa • 8½ x 14 tuumaa • A6 • A5 • B5 • A4 • L • 2L • Hagaki • 6 x 8 cm
Paperilaji	<ul style="list-style-type: none"> • Automaattinen tunnistus* • Tavallinen • Päällystetty • Kiiltävä • Piirtoheitinkalvo
Toista kuva	<ul style="list-style-type: none"> • 1X* • 4X • 9X • 16X



Kopiointivalikon kohta	Asetukset
Alkuperäisen asiakirjan koko	<ul style="list-style-type: none"> • Automaattinen • 2¼ x 3¼ tuumaa • 3 x 5 tuumaa • 3½ x 5 tuumaa • 4 x 6 tuumaa • 10 x 15 cm • 5 x 7 tuumaa • 13 x 18 cm • 8 x 10 tuumaa • 8½ x 11 tuumaa • A6 • A5 • B5 • A4 • L • 2L • Hagaki • 6 x 8 cm
Esikatselu	Paina Valitse -näppäintä  .
* Oletusasetus	





Valokuvatila

Kun tulostimeen asetetaan muistikortti tai USB-muistikortti, seuraavat asetukset ovat käytettävissä.



Valokuva-valikon kohta	Asetukset
Näytä valokuvat tai tulosta	Paina Valitse -näppäintä  . Aiheesta on lisätietoja kohdassa "Valokuvien tulostaminen muistikortilta tai USB-muistikortilta" sivulla 32.
Tallenna tietokoneeseen	Paina Valitse -näppäintä  . Aiheesta on lisätietoja kohdassa "Valokuvien tulostaminen muistikortilta tai USB-muistikortilta" sivulla 32.
Näytä diaesitys	Paina Valitse -näppäintä  . Aiheesta on lisätietoja kohdassa "Valokuvien tulostaminen muistikortilta tai USB-muistikortilta" sivulla 32.
Tulosta kaikki X valokuvaa	Paina Valitse -näppäintä  . Aiheesta on lisätietoja kohdassa "Valokuvien tulostaminen muistikortilta tai USB-muistikortilta" sivulla 32.

Painamalla **Valikko**-näppäintä  voit käyttää näitä muita **Valokuva**-valikon kohtia.



Valokuva-valikon kohta	Asetukset
Väri	<ul style="list-style-type: none"> • Väri* • Mustavalkoinen
Valokuvan koko	<ul style="list-style-type: none"> • 2¼ x 3¼ tuumaa • 3½ x 5 tuumaa • 4 x 6 tuumaa • 5 x 7 tuumaa • 8 x 10 tuumaa • L • 2L • 6 x 8 cm • 10 x 15 cm • 13 x 18 cm • 8½ x 11 tuumaa • A4 • A5 • B5 • A6 • Hagaki
Laatu	<ul style="list-style-type: none"> • Luonnos • Normaali • Valokuva • Automaattinen*
Kirkkaus	<p>Voit säätää kirkkautta painamalla Valitse-näppäintä  ja sen jälkeen nuolinäppäimiä  .</p>

Valokuva-valikon kohta	Asetukset
Paperikoko	<ul style="list-style-type: none"> • 3 x 5 tuumaa • 3½ x 5 tuumaa • 4 x 6 tuumaa • 10 x 15 cm • 5 x 7 tuumaa • 13 x 18 cm • 8½ x 11 tuumaa • 8½ x 14 tuumaa • A6 • A5 • B5 • A4 • L • 2L • Hagaki • 6 x 8 cm
Paperilaji	<ul style="list-style-type: none"> • Automaattinen tunnistus* • Tavallinen • Päällystetty • Kiiltävä • Piirtoheitinkalvo
Leikkaa	<p>Voit säätää kuvaa rajaamista varten painamalla Valitse-näppäintä  ja sen jälkeen nuolinäppäimiä  .</p>
Kierrä 90 astetta	Paina Valitse -näppäintä  .
Esikatselu	Paina Valitse -näppäintä  .
Punasilmäisyyden poistaminen	<ul style="list-style-type: none"> • Käytössä • Ei käytössä*
Automaattinen kuvan parannus	<ul style="list-style-type: none"> • Käytössä • Ei käytössä*
Seepiasävytulostus	<ul style="list-style-type: none"> • Käytössä • Ei käytössä*
* Oletusasetus	

Skannaustila

Skannaa-alivalikko on käytettävissä ainoastaan, kun tulostin on kytketty tietokoneeseen tai verkkosovittimeen. Jos valitset **Skannaa**-tilan, sinun on valittava skannatun asiakirjan kohdetietokone. Voit selata tietokoneita **nuolinäppäimillä**  . Voit valita näkyvissä olevan tietokoneen nimen painamalla **Valikko**-näppäintä .

 **HUOMAUTUS:** Jos tulostin on kytketty paikallisesti, **Skannaa**-alivalikko ei ole näkyvissä. Isäntätietokone valitaan automaattisesti.

Skannaa-valikon kohta	Asetukset
Väri	<ul style="list-style-type: none"> Väri* Mustavalkoinen
Sovellus	Valitse nuolinäppäimillä   , mihin sovellukseen skannattu asiakirja avautuu.
* Oletusasetus	

Asennustila

Asetus-valikon kohta	Asetukset
Palauta oletukset	Paina Valitse -näppäintä  .
Kieli	<ul style="list-style-type: none"> Portugali (Brasilia) Tšekki Tanska Hollanti Englanti Suomi Ranska Saksa Kreikka Italia Japani Norja Puola Venäjä Espanja Ruotsi

Asetus-valikon kohta	Asetukset
Oletusasetusten palautus	<ul style="list-style-type: none"> Ei ollenkaan 2 minuutin jälkeen*

* Oletusasetus

Huolto-tila

Huolto-valikon kohta	Asetukset
Mustetasot	Paina Valitse-näppäintä ✓.
Vaihda kasetti	Paina Valitse-näppäintä ✓.
Värikasettien kohdistaminen	Paina Valitse-näppäintä ✓.
Värikasettien puhdistaminen	Paina Valitse-näppäintä ✓.
Testisivun tulostaminen	Paina Valitse-näppäintä ✓.

Paperin lisääminen

- 1 Ilmasta paperi.

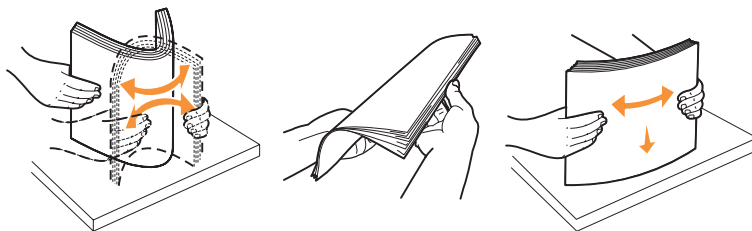

- 2 Aseta paperi paperikaukalon keskikohtaan.
- 3 Säädä paperinohjaimet siten, että ne koskettavat paperin reunoja.

HUOMAUTUS: Älä vedä molempia paperinohjaimia samanaikaisesti. Kun paperinohjainta siirretään, toinenkin siirtyy sen mukana.

HUOMAUTUS: Älä työnnä paperia tulostimeen väkisin. Paperin on oltava suorana paperikaukalossa, ja sen reunojen on oltava molempia paperinohjaimia vasten.

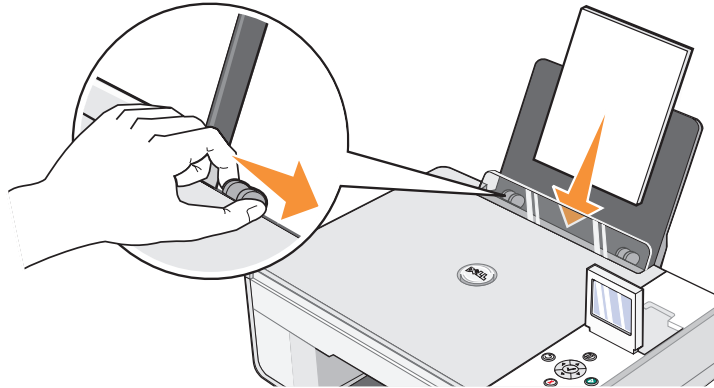

Valokuvapaperi lisätään lyhyt reuna edellä ja kiiltävä tai valokuvapuoli ylöspäin.

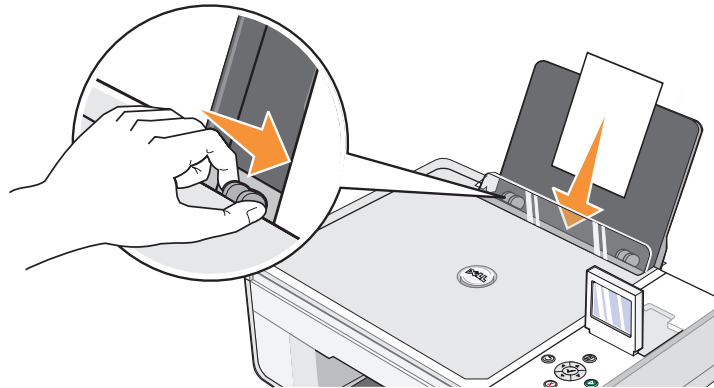

Automaattinen paperilajin tunnistin

Tulostimessa on automaattinen paperilajin tunnistin, joka tunnistaa seuraavat paperilajit:

- Tavallinen
- Piirtoheitinkalvo
- Kiiltävä/valokuvapaperi

Jos lisää tulostimeen jonkin näistä paperilajeista, tulostin tunnistaa paperilajin ja säätää **Laatu/nopeus**-asetukset automaattisesti.

Paperilaji	Laatu/nopeus-asetukset	
	Musta kasetti ja monivärikasetti asennettu	Photo-värikasetti ja monivärikasetti asennettu
Tavallinen	Normaali	Valokuva
Piirtoheitinkalvo	Normaali	Valokuva
Kiiltävä/valokuvapaperi	Valokuva	Valokuva

 **HUOMAUTUS:** Tulostin ei tunnista paperikokoja.

Paperikoon valitseminen:

- 1 Kun asiakirja on avattu, valitse **Tiedosto**→ **Tulosta**.
- 2 Valitse **Tulosta** -valintaikkunassa **Määrietykset** tai **Ominaisuudet** (käyttämäsi ohjelman tai käyttöjärjestelmän mukaan).
Näyttöön tulee **Tulostusmäärietykset**-valintaikkuna.
- 3 Valitse **Tulostusasetukset**-välilehdessä paperikoko.
- 4 Napsauta **OK**.

Ellet erikseen poista automaattista paperilajin tunnistinta käytöstä, se jää aina käyttöön.

Automaattisen paperilajin tunnistimen poistaminen käytöstä tiettyä tulostustyötä varten:

- 1 Kun asiakirja on avattu, valitse **Tiedosto**→ **Tulosta**.
- 2 Valitse **Tulosta** -valintaikkunassa **Määrietykset** tai **Ominaisuudet** (käyttämäsi ohjelman tai käyttöjärjestelmän mukaan).
Näyttöön tulee **Tulostusmäärietykset**-valintaikkuna.

- 3 Valitse **Tulostusasetukset**-välilehti.
- 4 Valitse paperilaji avattavasta **Tulostusmateriaali**-valikosta.
- 5 Napsauta **OK**.

Automaattisen paperilajin tunnistimen poistaminen käytöstä kaikissa tulostustöissä

- 1 Valitse *Windows XP:ssä* **Käynnistä**→ **Ohjauspaneeli**→ **Tulostimet ja muut laitteet**→ **Tulostimet ja faksit**.
Valitse *Windows 2000:ssä* **Käynnistä**→ **Asetukset**→ **Tulostimet**.
- 2 Napsauta Dell Photo AIO Printer 944 -kuvaketta hiiren kakkospainikkeella.
- 3 Valitse **Tulostusmääritykset**.
- 4 Valitse **Tulostusasetukset**-välilehti.
- 5 Valitse paperilaji avattavasta **Tulostusmateriaali**-valikosta.
- 6 Napsauta **OK**.

Tulostaminen

Asiakirjan tulostaminen

- 1 Käynnistä tietokone ja tulostin ja varmista, että ne on kytketty toisiinsa.
- 2 Aseta laitteeseen paperia tulostuspuoli ylöspäin. Aiheesta on lisätietoja kohdassa "Paperin lisääminen" sivulla 23.

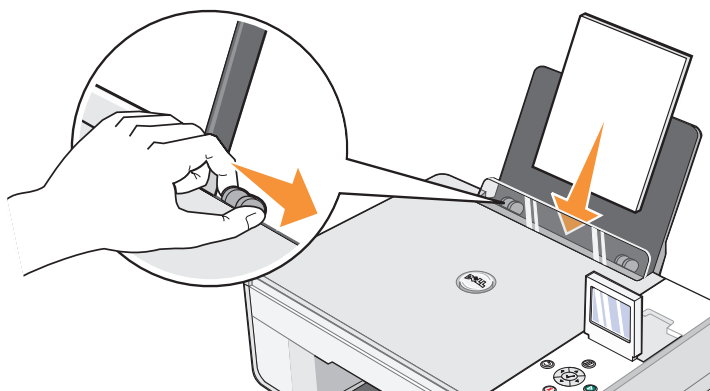

- 3 Kun asiakirja on avattu, valitse **Tiedosto** → **Tulosta**.
- 4 Tulostusasetusten mukauttaminen:
 - a Valitse **Määrytykset**, **Ominaisuudet**, **Asetukset** tai **Asennus** (ohjelman ja käyttöjärjestelmän mukaan).
Näyttöön tulee **Tulostusmäärytykset**-valintaikkuna.
 - b Valitse **Tulostusasetukset**-välilehdessä tulostuslaatu, ja -nopeus, paperikoko, mustavalko- tai väritulostus, mahdollinen reunukseton tulostus, suunta ja kopiomäärä.
 - c Valitse **Lisäasetukset**-välilehdessä kaksipuolinen tulostus, asettelu ja mahdollinen **Kuvan automaattinen terävöittäminen**.
 - d Kun olet tehnyt muutokset **Tulostusmäärytykset**-valintaikkunassa ja palaa **Tulosta**-valintaikkunaan napsauttamalla näytön alareunassa **OK**.
- 5 Napsauta **OK** tai **Tulosta** (käyttämäsi ohjelman ja käyttöjärjestelmän mukaan).

Valokuvien tulostaminen

- 1 Aseta valokuvapaperi (kiiltävä) tulostuspuoli ylöspäin. Aiheesta on lisätietoja kohdassa "Paperin lisääminen" sivulla 23.

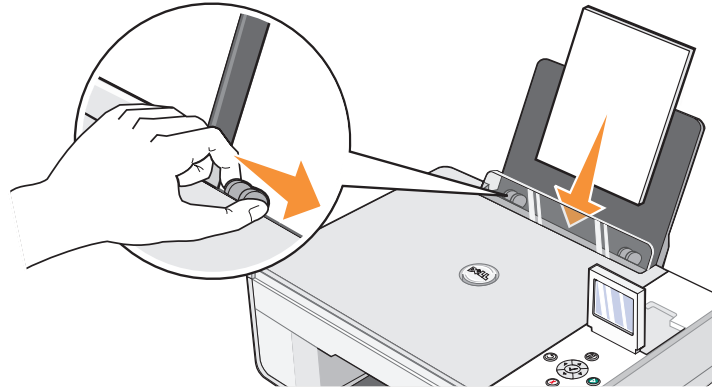

- 2 Valokuvien tulostamiseen kannattaa käyttää väri- ja valokuvakasettia. Aiheesta on lisätietoja kohdassa "Värikasettien vaihtaminen" sivulla 71.
- 3 Kun asiakirja on avattu, valitse **Tiedosto** → **Tulosta**.
- 4 Kun haluat mukauttaa tulostimen asetuksia, valitse **Määrytykset**, **Ominaisuudet**, **Asetukset** tai **Asennus** (käyttämäsi ohjelman ja käyttöjärjestelmän mukaan vaihdellen).

Näyttöön tulee **Tulostusmäärytykset**-valintaikkuna.

 **HUOMAUTUS:** Jos käytät Dell Picture Studio -ohjelmaa, valitse **Näytä kaikki tulostinasetukset**, niin **Tulostusominaisuudet**-valintaikkuna tulee näkyviin.

- 5 Valitse **Tulostusasetukset**-välilehdessä **Valokuva** ja valitse sen jälkeen valokuvan dpi-asetukset avattavasta valikosta.
- 6 Valitse paperikoko, suunta ja kopiomäärä.

 **HUOMAUTUS:** Valokuvien tulostamiseen suositellaan valokuvapaperia / kiiltävää paperia.

- 7 Kun olet muokannut tulostusasetukset, valitse **OK**.
- 8 Napsauta **OK** tai **Tulosta** (käyttämäsi ohjelman ja käyttöjärjestelmän mukaan).
- 9 Voit estää valokuvia liimautumasta yhteen tai tahrautumasta poistamalla valokuvan vastaanottoalustalta heti tulostuksen jälkeen.

 **HUOMAUTUS:** Anna tulosteiden kuivua hyvin (12–24 tuntia ympäristöolosuhteiden mukaan vaihdellen), ennen kuin asetat tulosteet valokuvakansion kiinnittymättömälle sivulle tai kehykseen. Tulosteet kestävät siten pitempään.

Reunuksettomien valokuvien tulostaminen



- 1 Saat parhaan tuloksen lisäämällä valokuvapaperia / kiiltävää paperia ja tarkistamalla, että tulostuspuoli on ylöspäin. Aiheesta on lisätietoja kohdassa "Paperin lisääminen" sivulla 23.

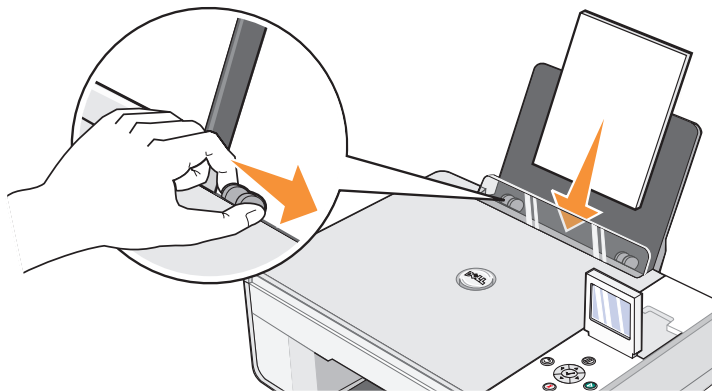

- 2 Valokuvien tulostamiseen kannattaa käyttää väri- ja valokuvakasettia. Aiheesta on lisätietoja kohdassa "Värikasettien vaihtaminen" sivulla 71.
- 3 Kun asiakirja on avattu, valitse **Tiedosto** → **Tulosta**.
- 4 Kun haluat mukauttaa tulostimen asetuksia, valitse **Määrytykset**, **Ominaisuudet**, **Asetukset** tai **Asennus** (käyttämäsi ohjelman ja käyttöjärjestelmän mukaan vaihdellen). Näyttöön tulee **Tulostusmäärytykset**-valintaikkuna.
- 5 Valitse **Tulostusasetukset**-välilehdessä **Valokuva** ja valitse sen jälkeen valokuvan dpi-asetukset avattavasta valikosta.
- 6 Valitse **Reunukseton**-valintaruutu, valokuvan suunta ja haluamasi kopiomäärä.

- 7 Valitse reunuksettoman tulostuksen paperikoko **Lisäasetukset**-välilehden avattavasta valikosta ja napsauta **OK**.
- 8 Napsauta **OK** tai **Tulosta** (käyttämäsi ohjelman ja käyttöjärjestelmän mukaan).

Kirjekuorten tulostaminen

- 1 Käynnistä tietokone ja tulostin ja varmista, että ne on kytketty toisiinsa.
- 2 Lisää laitteeseen 10 kirjekuorta siten, että postimerkin kohta on vasemmassa yläkulmassa.

 **HUOMAUTUS:** Paperikaukaloon voi asettaa yhden kirjekuoren poistamatta tavallista paperia.

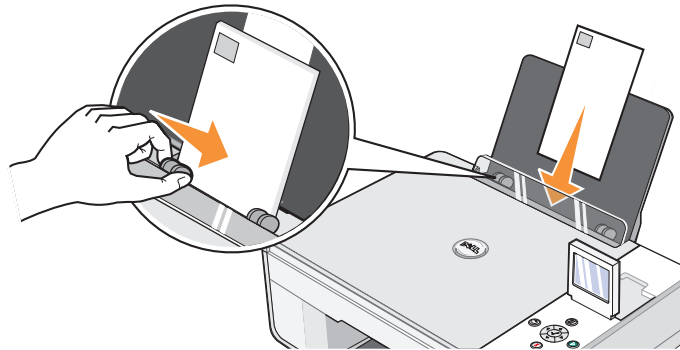

- 3 Kun asiakirja on avattu, valitse **Tiedosto**→ **Tulosta**.
- 4 Valitse **Määrittelyt**, **Ominaisuudet**, **Asetukset** tai **Asennus** (ohjelman ja käyttöjärjestelmän mukaan).
Näyttöön tulee **Tulostusmäärittelyt**-valintaikkuna.
- 5 Valitse **Tulostusasetukset**-välilehdessä tulostuslaatu ja -nopeus, paperikoko, mustavalko- tai väritulostus, suunta ja kopiomäärä.

 **HUOMAUTUS:** Japanilaiset asiakkaat: Jos kirjekuoret postitetaan Japanissa, kirjekuoren voi tulostaa pystysuunnassa, jolloin postimerkin paikka on oikeassa alakulmassa, tai vaakasuunnassa, jolloin postimerkin paikka on vasemmassa alakulmassa. Jos kirjekuoret lähetetään Japanista ulkomaille, tulosta vaakasuunnassa siten, että postimerkin paikka on vasemmassa yläkulmassa.

- 6 Kun olet tehnyt muutokset **Tulostusmäärittelyt**-valintaikkunassa ja palaa **Tulosta**-valintaikkunaan napsauttamalla näytön alareunassa **OK**.
- 7 Napsauta **OK** tai **Tulosta** (käyttämäsi ohjelman ja käyttöjärjestelmän mukaan).

Valokuvien tulostaminen PictBridge-yhteensopivasta kamerasta

Tulostin tukee PictBridge-yhteensopivia kameroita.

- 1 Liitä USB-kaapelin toinen pää kameraan.
- 2 Aseta USB-kaapelin toinen pää tulostimen PictBridge-porttiin.

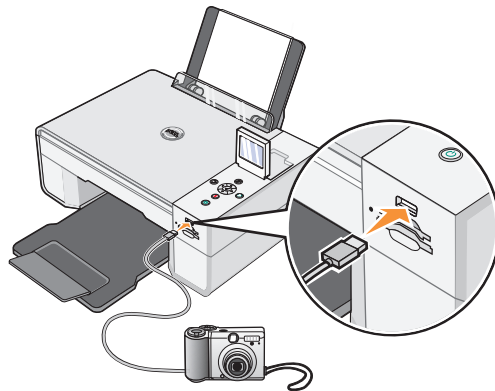

HUOMAUTUS: Kun tulostinta ei ole liitetty tietokoneeseen, ja tulostimeen liitetään PictBridge-kamera, jotkin tulostimen käyttöpaneelin näppäimistä eivät ole käytettävissä. Toiminnot ovat käytettävissä sen jälkeen, kun irrotat PictBridge-kameran tulostimesta.

- 3 Käynnistä digitaalikamera. PictBridgen käyttö- ja kytkentäohjeet ovat kameran käyttöoppaassa.

HUOMAUTUS: Monissa digitaalikameroissa on kaksi USB-tilaa: tietokone ja tulostin (tai PTP). PictBridge-tulostukseen käytetään tulostin (tai PTP) -vaihtoehtoa. Lisätietoja on kameran oppaissa.

Valokuvien tulostaminen muistikortilta tai USB-muistikortilta

Useimmat digitaalikamerat tallentavat valokuvat muistikortille. Dell Photo AIO Printer 944 tukee seuraavia digitaalisia tallennusvälineitä:

- CompactFlash Type I
- CompactFlash Type II (MicroDrive)
- Memory Stick
- Memory Stick PRO
- SmartMedia
- Secure Digital
- MultiMediaCard
- xD Picture Card

Muistikortit asetetaan kortinlukijaan nimiöpuoli ylöspäin. Kortinlukijassa on neljä paikkaa näiltä välineitä varten sekä merkkivalo, joka vilkkuu, kun korttia luetaan tai siltä siirretään tietoja.

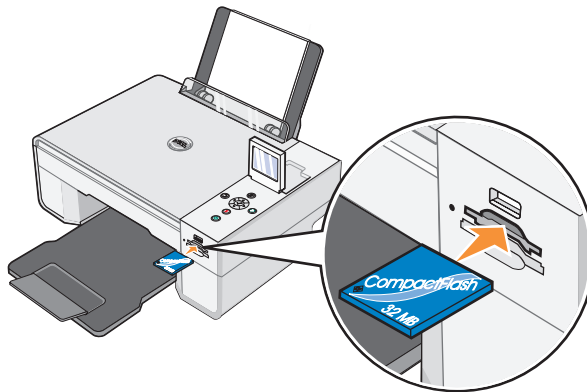

 **HUOMAUTUS:** Älä poista korttia, kun laite lukee sitä. Tiedot voivat vahingoittua.

PictBridge-liitännän kautta voidaan käyttää myös USB-muistikorteille tallennettuja tietoja. Seuraavat USB-muistikortit soveltuvat käytettäviksi tässä monitoimilaitteessa:

- DELL - 256 Mt:n High Speed USB 2.0 -muistikortti, tuotenumero 311-4341
- DELL - 128 Mt:n High Speed USB 2.0 -muistikortti, tuotenumero 311-4340
- DELL - 64 Mt:n High Speed USB 2.0 -muistikortti, tuotenumero 311-4339

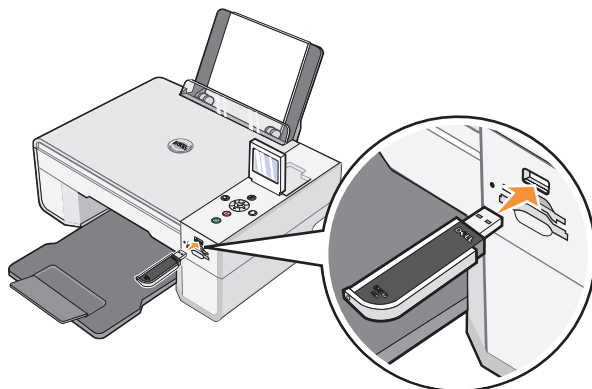





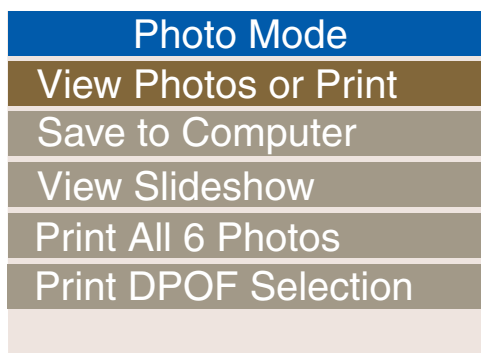

Kun laitteeseen asetetaan muistikortti tai USB-muistikortti, **Valokuvatila**-valikko tulee näyttöön.

 **HUOMAUTUS:** Älä aseta laitteeseen samanaikaisesti useita muistikortteja tai USB-muistikortteja.



Valokuvien tarkasteleminen tai tulostaminen

- 1 Etsi näytön Valokuvatila-valikosta Näytä valokuvat tai tulosta ja paina käyttöpaneelin Valitse-näppäintä .
- 2 Selaa muistikortin tai USB-muistikortin valokuvia vasemmalla ja oikealla nuolinäppäimellä  .
- 3 Valitse valokuva tulostettavaksi Valitse-näppäimellä . Määritä kopiomäärä ylä- tai alanuolinäppäimellä  .
- 4 Tulosta painamalla Käynnistä-näppäintä .



HUOMAUTUS: Suoraan muistikortilta tai USB-muistikortilta voidaan tulostaa ainoastaan JPG-muotoisia ja tiettyjä TIFF-muotoisia valokuvia. Jos haluat tulostaa muistikortilta tai USB-muistikortilta muunmuotoisia valokuvia, ne on siirrettävä tietokoneeseen ennen tulostamista.

Valokuvien tallentaminen tietokoneeseen

Etsi näytön Valokuvatila-valikosta Tallenna tietokoneeseen ja paina käyttöpaneelin Valitse-näppäintä . Kaikki muistikortin tai USB-muistikortin valokuvat siirretään tietokoneeseen ja avataan Muistikortinhallinnassa. Lisätietoja Muistikortinhallinnasta on kohdassa [Muistikortinhallinnan käyttäminen](#).

Diaesityksen näyttäminen

Etsi näytön Valokuvatila-valikosta Diaesitys ja paina käyttöpaneelin Valitse-näppäintä . Tulostin näyttää kaikki muistikortin tai USB-muistikortin valokuvat.

Kaikkien valokuvien tulostaminen muistikortilta tai USB-muistikortilta

Etsi näytön Valokuvatila-valikosta Tulosta kaikki X valokuvaa ja paina käyttöpaneelin Valitse-näppäintä . Tulostin tulostaa kaikki muistikortin tai USB-muistikortin valokuvat.

























HUOMAUTUS: Suoraan muistikortilta tai USB-muistikortilta voidaan tulostaa ainoastaan JPG-muotoisia ja tiettyjä TIFF-muotoisia valokuvia. Jos haluat tulostaa muistikortilta tai USB-muistikortilta muunmuotoisia valokuvia, ne on siirrettävä tietokoneeseen ennen tulostamista.









Muistikortin tai USB-muistikortin valokuvien muokkaaminen





Voit muokata muistikortille tai USB-muistikortille tallennettuja valokuvia ennen tulostamista. Voit esimerkiksi leikata ja kiertää niitä ja vähentää niistä punasilmäisyyttä.

Valokuvien leikkaaminen







- 1 Aseta tulostimeen muistikortti tai USB-muistikortti.
- 2 Korosta **Näytä valokuvat tai tulosta** ylä- tai alanuolinäppäimellä   ja paina **Valitse**-näppäintä .
- 3 Paina ylä- tai alanuolinäppäintä  , kunnes leikattava kuva on näytössä, ja paina **Valitse**-näppäintä .
- 4 Paina **Valikko**-näppäintä .
- 5 Paina ylä- tai alanuolinäppäintä  , kunnes näytössä on teksti **Leikkaa**.
- 6 Paina **Valitse**-näppäintä .
- 7 Muuta kuvan kokoa painamalla vasenta tai oikeaa **nuolinäppäintä**   ja paina **Valitse**-näppäintä .
- 8 Säädä kuvan leikattavaa osaa **nuolinäppäimillä**     ja paina **Valitse**-näppäintä .
- 9 Valitse tulostettavien kopioiden määrä ylä- tai alanuolinäppäimellä   ja esikatsela kuvaa painamalla **Käynnistä**-näppäintä .
- 10 Tulosta painamalla **Käynnistä**-näppäintä .

Valokuvien kiertäminen

- 1 Aseta tulostimeen muistikortti tai USB-muistikortti.
- 2 Korosta **Näytä valokuvat tai tulosta** ylä- tai alanuolinäppäimellä   ja paina **Valitse**-näppäintä .
- 3 Paina ylä- tai alanuolinäppäintä  , kunnes kierrettävä kuva on näytössä, ja paina **Valitse**-näppäintä .
- 4 Paina **Valikko**-näppäintä .
- 5 Paina ylä- tai alanuolinäppäintä  , kunnes näytössä on teksti **Kierrä 90 astetta**.







- 6 Paina **Valitse**-näppäintä .
- 7 Valitse tulostettavien kopioiden määrä ylä- tai alanuolinäppäimellä   ja esikatsele kuvaa painamalla **Käynnistä**-näppäintä .
- 8 Tulosta painamalla **Käynnistä**-näppäintä .

Punasilmäisyyden poistamisen käyttäminen

- 1 Aseta tulostimeen muistikortti tai USB-muistikortti.
- 2 Paina **Valikko**-näppäintä .
- 3 Paina ylä- tai alanuolinäppäintä  , kunnes näytössä on teksti **Punasilmäisyyden poistaminen**.
- 4 Paina vasenta tai oikeaa **nuolinäppäintä**  , kunnes näytössä on teksti **Käytössä kaikissa valokuvissa** ja paina **Valitse**-näppäintä .



Punasilmäisyyden poistaminen -toimintoa käytetään kaikissa kuvissa, jotka valitset muistikortilta tai USB-muistikortilta, kunnes poistat toiminnon käytöstä.

Punasilmäisyyden poistaminen -toiminnon poistaminen käytöstä:

- 1 Aseta tulostimeen muistikortti tai USB-muistikortti.
- 2 Paina **Valikko**-näppäintä .
- 3 Paina ylä- tai alanuolinäppäintä  , kunnes näytössä on teksti **Punasilmäisyyden poistaminen**.
- 4 Paina vasenta tai oikeaa **nuolinäppäintä**  , kunnes näytössä on teksti **Ei käytössä** ja paina **Valitse**-näppäintä .

Automaattisen kuvan parannuksen käyttäminen







Automaattinen kuvan parannus parantaa kuvaa terävöittämällä sitä.

- 1 Aseta tulostimeen muistikortti tai USB-muistikortti.
- 2 Paina **Valikko**-näppäintä .
- 3 Paina ylä- tai alanuolinäppäintä  , kunnes näytössä on teksti **Automaattinen kuvan parannus**.







- 4 Paina vasenta tai oikeaa **nuolinäppäintä**  , kunnes näytössä on teksti **Käytössä kaikissa valokuvissa** ja paina **Valitse**-näppäintä .

Automaattinen kuvan parannus -toimintoa käytetään kaikissa kuvissa, jotka valitset muistikortilta tai USB-muistikortilta, kunnes poistat toiminnon käytöstä.

Automaattinen kuvan parannus -toiminnon poistaminen käytöstä:







- 1 Aseta tulostimeen muistikortti tai USB-muistikortti.
- 2 Paina **Valikko**-näppäintä .
- 3 Paina ylä- tai alanuolinäppäintä  , kunnes näytössä on teksti **Automaattinen kuvan parannus**.
- 4 Paina vasenta tai oikeaa **nuolinäppäintä**  , kunnes näytössä on teksti **Ei käytössä** ja paina **Valitse**-näppäintä .

Valokuvien tulostaminen seepiasävyisinä

- 1 Aseta tulostimeen muistikortti tai USB-muistikortti.
- 2 Paina **Valikko**-näppäintä .
- 3 Paina ylä- tai alanuolinäppäintä  , kunnes näytössä on teksti **Seepiasävytulostus**.
- 4 Paina vasenta tai oikeaa **nuolinäppäintä**  , kunnes näytössä on teksti **Käytössä kaikissa valokuvissa** ja paina **Valitse**-näppäintä .

Seepiasävytulostus-toimintoa käytetään kaikissa kuvissa, jotka valitset muistikortilta tai USB-muistikortilta, kunnes poistat toiminnon käytöstä.

Seepiasävytulostus-toiminnon poistaminen käytöstä:

- 1 Aseta tulostimeen muistikortti tai USB-muistikortti.
- 2 Paina **Valikko**-näppäintä .
- 3 Paina ylä- tai alanuolinäppäintä  , kunnes näytössä on teksti **Seepiasävytulostus**.
- 4 Paina vasenta tai oikeaa **nuolinäppäintä**  , kunnes näytössä on teksti **Ei käytössä** ja paina **Valitse**-näppäintä .

Kopioiminen

Asiakirjojen kopioiminen käyttöpaneelin avulla

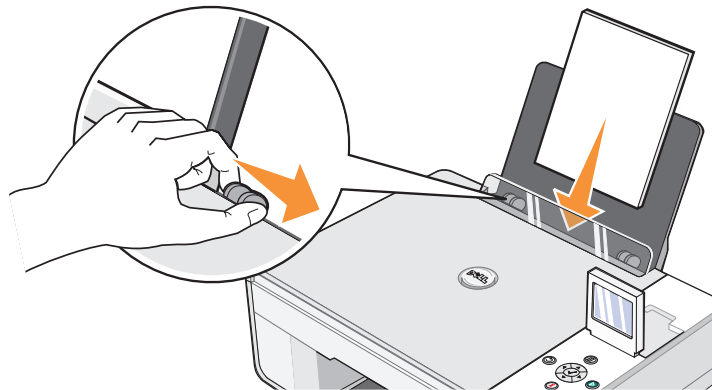

- 1 Kytke tulostimeen virta.
- 2 Lisää paperia. Aiheesta on lisätietoja kohdassa "Paperin lisääminen" sivulla 23.



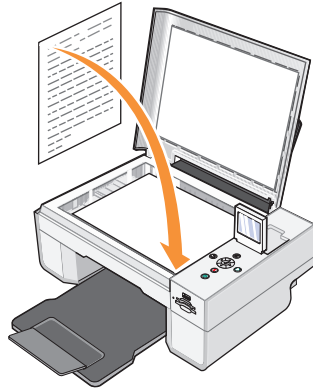

- 3 Avaa yläkanssi.

- 4 Aseta kopioitava asiakirja skannaustasolle kuvapuoli alaspäin. Varmista, että asiakirjan etupuolen vasen yläkulma täsmää tulostimessa olevan nuolen kanssa.



- 5 Sulje yläkansi.
- 6 Voit muuttaa kopiointiasetuksia painamalla **Valikko**-näppäintä . Aiheesta on lisätietoja kohdassa "Käyttöpaneelin valikot" sivulla 16.
- 7 Paina käyttöpaneelin **Käynnistä**-näppäintä . Asiakirja kopioidaan käyttämällä valittua kopiointiasetusta (Väri tai Musta).

Näyttöön ilmestyy **Kopioidaan**-teksti.

 **HUOMAUTUS:** Jos painat **Käynnistä**-näppäintä  määrittämättä kopiointiasetusta, kopio on oletusarvoisesti värillinen.

Asiakirjojen kopioiminen tietokoneen avulla

- 1 Käynnistä tietokone ja tulostin ja varmista, että ne on kytketty toisiinsa.

- 2 Lisää paperia. Aiheesta on lisätietoja kohdassa "Paperin lisääminen" sivulla 23.

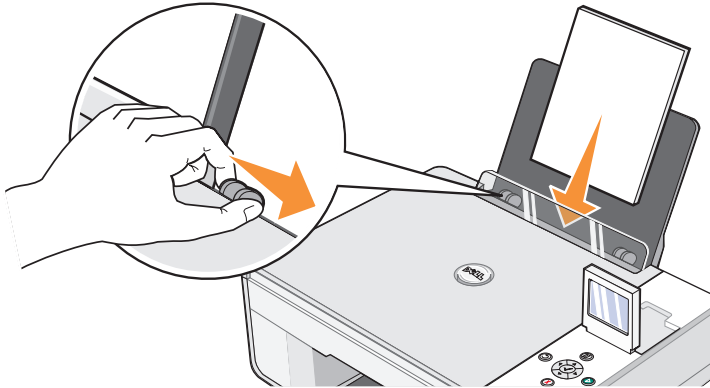

- 3 Avaa yläkansi.
- 4 Aseta kopioitava asiakirja skannaustasolle kuvapuoli alaspäin. Varmista, että asiakirjan etupuolen vasen yläkulma täsmää tulostimessa olevan nuolen kanssa.

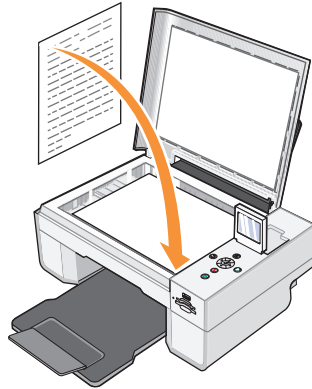

- 5 Sulje yläkansi.
- 6 Valitse Käynnistä → Ohjelmat tai Kaikki ohjelmat → Dell-tulostimet → Dell Photo AIO Printer 944 → Dell-monitoimikeskus.
Dell-monitoimikeskus avautuu.
- 7 Valitse kopiomäärä (1–99) ja väriasetus avattavista **Kopiointi**-valikoista.

- 8 Napsauttamalla **Katso lisää kopiointiasetuksia** voit
 - valita kopiointilaatuasetuksen
 - valita tyhjän paperin koon
 - valita alkuperäisen asiakirjan koon.
 - vaalentaa tai tummentaa asiakirjaa
 - pienentää tai suurentaa asiakirjaa.
- 9 Kun olet muokannut asetuksia, valitse **Kopioi**.

Valokuvien kopioiminen käyttöpaneelin avulla

- 1 Kytke tulostimeen virta.
- 2 Aseta valokuvapaperi (kiiltävä) tulostuspuoli ylöspäin. Aiheesta on lisätietoja kohdassa "Paperin lisääminen" sivulla 23.

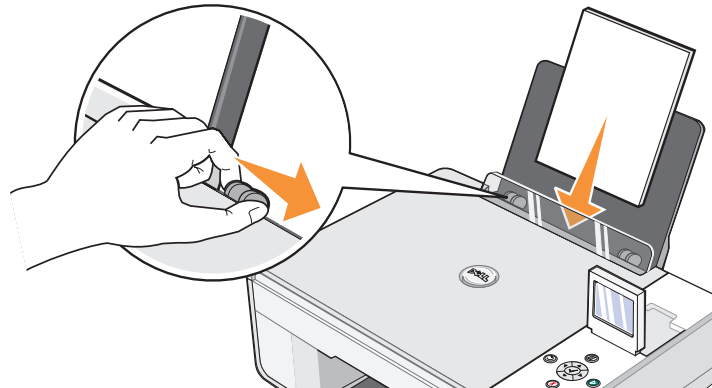

- 3 Avaa yläkansi.

- 4 Aseta kopioitava valokuva skannaustasolle kuvapuoli alaspäin. Varmista, että valokuvan etupuolen vasen yläkulma täsmää tulostimessa olevan nuolen kanssa.

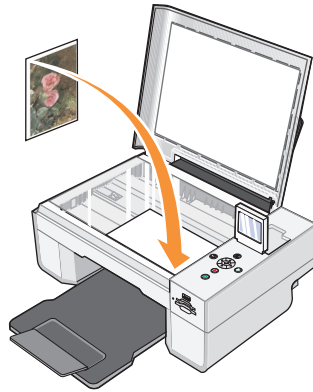

- 5 Sulje yläkansi.
- 6 Valitse Kopiointilaatu-alivalikosta Valokuva. Aiheesta on lisätietoja kohdassa "Käyttöpaneelin valikot" sivulla 16.
- 7 Paina Käynnistä-näppäintä .

Valokuvien kopioiminen tietokoneen avulla

- 1 Käynnistä tietokone ja tulostin ja varmista, että ne on kytketty toisiinsa.
- 2 Aseta valokuvapaperi (kiiltävä) tulostuspuoli ylöspäin. Aiheesta on lisätietoja kohdassa "Paperin lisääminen" sivulla 23.

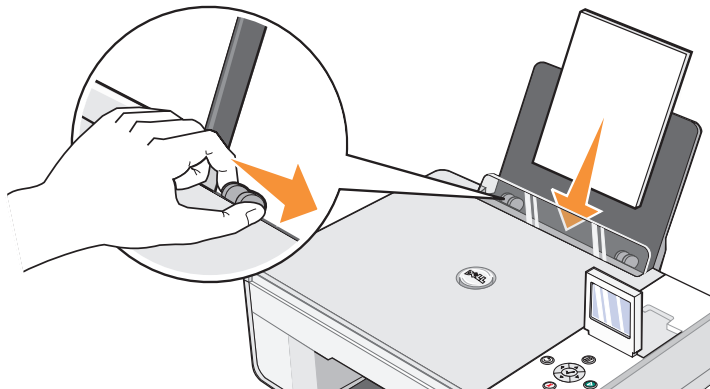

- 3 Avaa yläkansi.
- 4 Aseta kopioitava valokuva skannaustasolle kuvapuoli alaspäin. Varmista, että valokuvan etupuolen vasen yläkulma täsmää tulostimessa olevan nuolen kanssa.

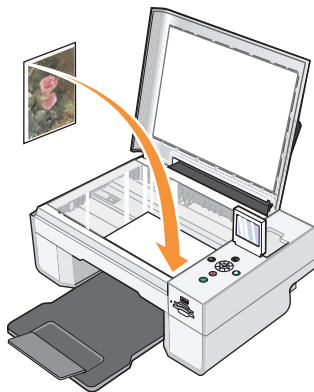

- 5 Sulje yläkansi.
- 6 Valitse **Käynnistä**→ **Ohjelmat** tai **Kaikki ohjelmat**→ **Dell-tulostimet**→ **Dell Photo AIO Printer 944**→ **Dell-monitoimikeskus**.
Dell-monitoimikeskus avautuu.
- 7 Valitse **Esikatselu**.
- 8 Valitse kuvasta tulostettava osa pisteiviivojen avulla.
- 9 Valitse **Kopiointi**-osassa määrä ja valokuvavaihtoehto (**Värivalokuva** tai **Mustavalkoinen valokuva**).
- 10 Napsauttamalla **Katso lisää kopiointiasetuksia** voit
 - valita kopiointilaatuasetuksen.
 - valita tyhjän paperin koon
 - valita alkuperäisen asiakirjan koon.
 - vaalentaa tai tummentaa asiakirjaa.
 - pienentää tai suurentaa asiakirjaa.
- 11 Kun olet muokannut asetukset, valitse **Kopioi**.

Kopiointiasetusten muuttaminen

- 1 Valitse Käynnistä → Ohjelmat tai Kaikki ohjelmat → Dell-tulostimet → Dell Photo AIO Printer 944 → Dell-monitoimikeskus.

Dell-monitoimikeskus avautuu.

- 2 Valitse kopioiden määrä ja väri:
- 3 Napsauttamalla **Katso lisää kopiointiasetuksia** voit

- valita kopiointilaatuasetuksen
- valita tyhjän paperin koon
- valita alkuperäisen asiakirjan koon
- vaalentaa tai tummentaa asiakirjaa
- pienentää tai suurentaa asiakirjaa.

- 4 Valitse **Lisäasetukset**, kun haluat muuttaa asetuksia, kuten paperikoon tai paperilaadun asetusta.

- 5 Tee haluamasi muutokset valitsemalla seuraavat välilehdet:

Välilehti	Tarkoitus
Tulosta	<ul style="list-style-type: none">• paperilajin ja -koon valitseminen• reunuksettoman tulostuksen asetusten valitseminen• tulostuslaadun valitseminen.
Skannaaminen	<ul style="list-style-type: none">• värien määrän ja skannaustarkkuuden valitseminen• skannatun kohteen automaattisten leikkausasetusten valitseminen.
Kuvanparannukset	<ul style="list-style-type: none">• suoristaa kuvat skannauksen jälkeen• epäselvien kuvien terävöittäminen• kuvan kirkkauden parantaminen• kuvan värinkorjauskäyrän (gamman) korjaaminen.
Rasterikuviot	<ul style="list-style-type: none">• harmaan kuvan muuntaminen mustavalkoiseksi pistekuvioksi (sirotus)• rasterikuvioiden poistaminen aikakaus- tai sanomalehdestä (pelkistys)• väriasiakirjojen taustahäiriöiden vähentäminen.

- 6 Kun olet muokannut kopiointiasetukset, valitse **OK** ja valitse sitten **Kopioi**.

Skannaaminen

Asiakirjojen skannaaminen

Voit skannata tulostimen käyttöpaneelista tai tietokoneesta.

- 1 Käynnistä tietokone ja tulostin ja varmista, että ne on kytketty toisiinsa.
- 2 Avaa yläkansi.
- 3 Aseta skannattava asiakirja skannaustasolle kuvapuoli alaspäin. Varmista, että asiakirjan etupuolen vasen yläkulma täsmää tulostimessa olevan nuolen kanssa.

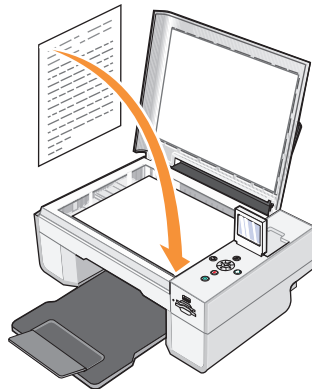

- 4 Sulje yläkansi.
- 5 Avaa Dell-monitoimikeskus valitsemalla Käynnistä→ Ohjelmat tai Kaikki ohjelmat→ Dell-tulostimet→ Dell Photo AIO Printer 944→ Dell-monitoimikeskus.
Dell-monitoimikeskus avautuu.

HUOMAUTUS: Voit avata Dell-monitoimikeskuksen myös tulostimen käyttöpaneelista. Kun tulostin on skannaustilassa, paina Käynnistä-näppäintä. Dell-monitoimikeskus avautuu tietokoneen näytössä.

- 6 Valitse avattavasta **Lähetä skannattu kuva kohteeseen:-**valikosta ohjelma skannauskohteeksi. Jos esimerkiksi haluat skannata faksattavan kuvan, valitse **Faksi**.
- ✍ **HUOMAUTUS:** Jos haluamasi ohjelma ei ole luettelossa, valitse avattavasta valikosta **Etsi lisää...** Seuraavassa ikkunassa voit etsiä ohjelman ja lisätä sen luetteloon napsauttamalla **Lisää**.
- 7 Napsauttamalla **Katso lisää skannausasetuksia** voit
 - valita skannattavan asiakirjatyyppin
 - valita skannauslaadun.
- 8 Suorita skannaus loppuun napsauttamalla **Skannaa**.

Valokuvien skannaaminen

- 1 Käynnistä tietokone ja tulostin ja varmista, että ne on kytketty toisiinsa.
- 2 Avaa yläkansi.
- 3 Aseta skannettava valokuva skannaustasolle kuvapuoli alaspäin. Varmista, että valokuvan etupuolen vasen yläkulma täsmää tulostimessa olevan nuolen kanssa.

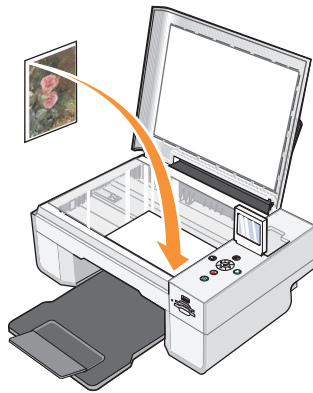

- 4 Sulje yläkansi.
- 5 Avaa Dell-monitoimikeskus valitsemalla **Käynnistä**→ **Ohjelmat** tai **Kaikki ohjelmat**→ **Dell-tulostimet**→ **Dell Photo AIO Printer 944**→ **Dell-monitoimikeskus**.
Dell-monitoimikeskus avautuu.

✍ **HUOMAUTUS:** Voit avata Dell-monitoimikeskuksen myös tulostimen käyttöpaneelistä. Kun tulostin on skannaustilassa, paina **Käynnistä**-näppäintä. Dell-monitoimikeskus avautuu tietokoneen näytössä.

- 6 Katso skannattua kuvaa valitsemalla **Esikatselu**.

- 7 Valitse kuvasta skannattava osa pisteviivojen avulla.
- 8 Valitse avattavasta **Lähetä skannattu kuva kohteeseen:-**valikosta valokuvankäsittelyohjelma, jota haluat käyttää.

 **HUOMAUTUS:** Jos haluamasi ohjelma ei ole luettelossa, valitse avattavasta valikosta **Etsi lisää...** Seuraavassa ikkunassa voit etsiä ohjelman ja lisätä sen luetteloon napsauttamalla **Lisää**.

- 9 Napsauttamalla **Katso lisää skannausasetuksia** voit
 - valita skannattavan asiakirjatyyppin
 - valita skannauslaadun.
- 10 Kun olet muokannut kuvaa, valitse **Skannaa**.
Kun asiakirja on käsitelty, valittu ohjelma käynnistyy.

Useiden sivujen tai kuvien skannaaminen

- 1 Käynnistä tietokone ja tulostin ja varmista, että ne on kytketty toisiinsa.
- 2 Avaa yläkansi.
- 3 Aseta skannattavan asiakirjan ensimmäinen arki skannaustasolle etupuoli alaspäin.
Varmista, että arkin etupuolen vasen yläkulma täsmää tulostimessa olevan nuolen kanssa.

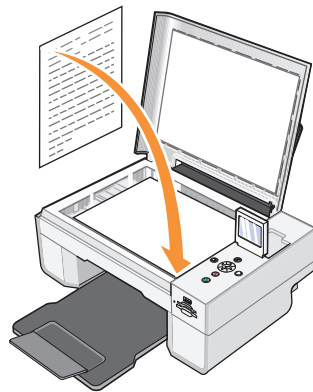

- 4 Sulje yläkansi.

- 5 Avaa Dell-monitoimikeskus valitsemalla **Käynnistä**→ **Ohjelmat** tai **Kaikki ohjelmat**→ **Dell-tulostimet**→ **Dell Photo AIO Printer 944**→ **Dell-monitoimikeskus**.

Dell-monitoimikeskus avautuu.

 **HUOMAUTUS:** Voit avata Dell-monitoimikeskuksen myös tulostimen käyttöpaneelista. Kun tulostin on Skannaustilassa, paina **Käynnistä**-näppäintä. Dell-monitoimikeskus avautuu tietokoneen näytössä.

- 6 Valitse avattavasta **Lähetä skannattu kuva kohteeseen**:-valikosta ohjelma skannauskohteeksi.

 **HUOMAUTUS:** Jos haluamasi ohjelma ei ole luettelossa, valitse avattavasta valikosta **Etsi lisää...** Seuraavassa ikkunassa voit etsiä ohjelman ja lisätä sen luetteloon napsauttamalla **Lisää**.

- 7 Napsauttamalla **Katso lisää skannausasetuksia** voit

- valita skannattavan asiakirjatyypin
- valita skannauslaadun.

- 8 Napsauta **Lisäasetukset**-painiketta.

- 9 Valitse **Skannaa**-välilehdessä **Skannaa useita kohteita ennen tulostamista** -valintaruutu.

- 10 Napsauta **OK**.

- 11 Kun olet muokannut asetukset, valitse **Skannaa**.

Ensimmäisen sivun skannaamisen jälkeen näyttöön tulee pyyntö lisätä laitteeseen seuraava sivu.

- 12 Aseta seuraava arki skannaustasolle ja valitse **Kyllä**. Toista toimet, kunnes olet skannannut kaikki sivut.

- 13 Kun olet valmis, valitse **Ei**. Näyttöön tulee ohjelma, jossa skannaamasi useat sivut ovat.

Valokuvan tai asiakirjan skannaaminen verkossa





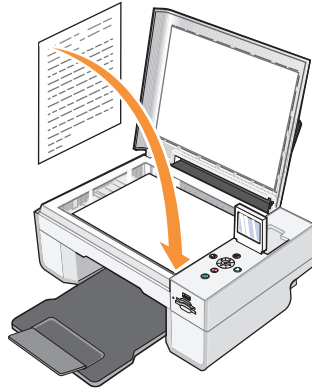

Jos tulostin on kytketty verkkoon, voit skannata valokuvia tai asiakirjoja ja lähettää ne mihin tahansa verkon tietokoneeseen.

 **HUOMAUTUS:** Tietokoneessa on oltava tulostinohjelmisto. Asenna tulostinohjelmisto *Drivers and Utilities-CD-levyltä*.









- 1 Käynnistä tulostin ja ulkoinen verkkosovitin ja varmista, että ne on kytketty toisiinsa.
- 2 Avaa yläkansi.

- 3 Aseta skannettava asiakirja skannaustasolle kuvapuoli alaspäin. Varmista, että asiakirjan etupuolen vasen yläkulma täsmää tulostimessa olevan nuolen kanssa.



- 4 Sulje yläkansi.
- 5 Paina käyttöpaneelin **nuolinäppäimiä**  , kunnes **Skannaustila** näkyy valittuna, ja paina **Valitse-näppäintä** .
- 6 Etsi **nuolinäppäimillä**   tietokone, johon haluat lähettää valokuvan tai asiakirjan, ja tallenna valinta painamalla **Valitse-näppäintä** .

 **HUOMAUTUS:** Jos tulostin on kytketty paikallisesti, **Skannaa**-alivalikko ei ole näkyvässä. Isäntätietokone valitaan automaattisesti.

- 7 Anna tarvittaessa tietokoneen PIN-koodi. Valitse numero (0-9) ylä- ja al**nuolinäppäimellä**   ja siirry seuraavaan kenttään vasemmalla ja oikealla **nuolinäppäimellä**  .
- 8 Valitse **nuolinäppäimillä**   sovellus, jossa asiakirja avataan, ja paina **Valitse-näppäintä** .
- 9 Paina **Käynnistä-näppäintä** .

Valokuva tai asiakirja skannataan, lähetetään määritettyyn tietokoneeseen ja avataan määritetyssä sovelluksessa.

Skannatun tekstin muokkaaminen optisen merkkien tunnistamisen (OCR) avulla

Optinen merkkien tunnistus (Optical Character Recognition, OCR) muuntaa skannatun kuvan tekstinkäsittelyohjelmassa muokattavaksi tekstiksi.

HUOMAUTUS: Japanilaiset ja kiinalaiset asiakkaat: Varmistakaa, että tietokoneeseen on asennettu OCR-ohjelmisto. Tulostimen mukana toimitetaan OCR-ohjelmisto, joka kannattaa asentaa samaan aikaan tulostinohjainten kanssa.

- 1 Avaa yläkansi.
- 2 Aseta skannattava asiakirja skannaustasolle kuvapuoli alaspäin. Varmista, että asiakirjan etupuolen vasen yläkulma täsmää tulostimessa olevan nuolen kanssa.

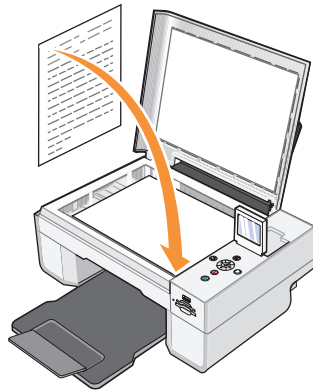

- 3 Sulje yläkansi.
- 4 Avaa Dell-monitoimikeskus valitsemalla Käynnistä→ Ohjelmat tai Kaikki ohjelmat→ Dell-tulostimet→ Dell Photo AIO Printer 944→ Dell-monitoimikeskus. Dell-monitoimikeskus avautuu.

HUOMAUTUS: Voit avata Dell-monitoimikeskuksen myös tulostimen käyttöpaneelista. Kun tulostin on skannaustilassa, paina Käynnistä-näppäintä . Dell-monitoimikeskus avautuu tietokoneen näytössä.

- 5 Valitse avattavasta Lähetä skannattu kuva kohteeseen:-valikosta tekstinkäsittely tai tekstinmuokkausohjelma.

HUOMAUTUS: Jos haluamasi ohjelma ei ole luettelossa, valitse avattavasta valikosta Etsi lisää... Seuraavassa ikkunassa voit etsiä ohjelman ja lisätä sen luetteloon napsauttamalla Lisää.

- 6 Napsauttamalla Katso lisää skannausasetuksia voit

- valita skannattavan asiakirjatyyppin
 - valita skannauslaadun.
- 7 Napsauta **Lisäasetukset**-painiketta.
 - 8 Valitse **Skannaaminen**-välilehdessä **Muunna skannattu kohde tekstiksi** -ruutu.
 - 9 Napsauta **OK**.
 - 10 Valitse **Skannaa**.
- Skannattu teksti avautuu valitsemassasi ohjelmassa.

Kuvan tallentaminen tietokoneeseen

- 1 Valitse **Käynnistä**→ **Ohjelmat** tai **Kaikki ohjelmat**→ **Dell-tulostimet**→ **Dell Photo AIO Printer 944**→ **Dell-monitoimikeskus**.
Dell-monitoimikeskus avautuu.
- 2 Valitse **Asiakirjanhallinta**-osassa **Tallenna kuva tietokoneeseen**.
- 3 Seuraa näytön ohjeita.

Skannatun kuvan tai asiakirjan lähettäminen sähköpostilla

Voit lähettää skannattuja kuvia tai asiakirjoja sähköpostilla:

- 1 Avaa yläkansi.
- 2 Aseta asiakirja tai valokuva kuvapuoli alaspäin skannaustasolle. Varmista, että kohteen etupuolen vasen yläkulma täsmää tulostimessa olevan nuolen kanssa.

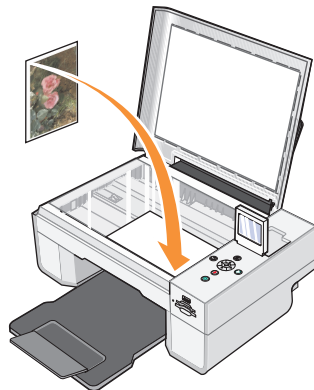

- 3 Sulje yläkansi.
- 4 Valitse Käynnistä→ Ohjelmat tai Kaikki ohjelmat→ Dell-tulostimet→ Dell Photo AIO Printer 944→ Dell-monitoimikeskus.
Dell-monitoimikeskus avautuu.
- 5 Valitse Esikatselu.
- 6 Valitse Asiakirjanhallinta-osassa Lähetä kuva tai asiakirja sähköpostilla.
- 7 Valitse jokin vaihtoehto Mitä skannataan? -valikosta.
- 8 Valmistele valokuva lähetettäväksi näytön ohjeiden mukaan.
- 9 Napsauta Seuraava.
- 10 Avaa sähköpostiohjelma, kirjoita huomautus valokuvaliitettä varten ja lähetä valokuva.

 **HUOMAUTUS:** Lisätietoja asiakirjojen liittämisestä sähköpostiviestiin on sähköpostiohjelman ohjeessa.

Kuvien tai asiakirjojen suurentaminen tai pienentäminen

Voit suurentaa tai pienentää asiakirjaa 25–400 prosenttia Dell-monitoimikeskuksessa.

- 1 Lisää paperia. Aiheesta on lisätietoja kohdassa "Paperin lisääminen" sivulla 23.

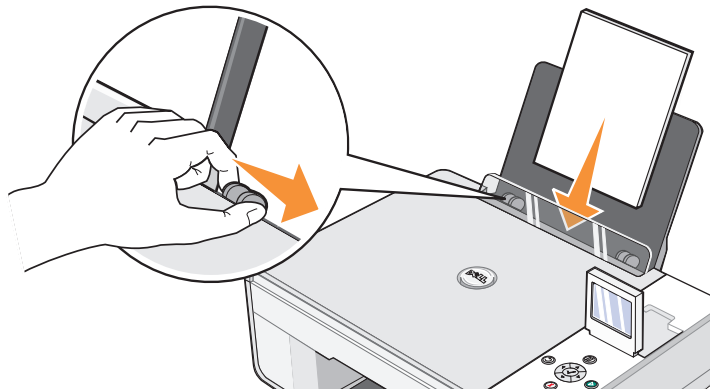

- 2 Avaa yläkansi.

- 3 Aseta asiakirja tai valokuva kuvapuoli alaspäin skannaustasolle. Varmista, että kohteen etupuolen vasen yläkulma täsmää tulostimessa olevan nuolen kanssa.

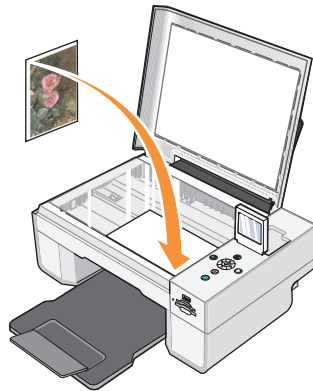

- 4 Sulje yläkansi.
- 5 Valitse **Käynnistä**→ **Ohjelmat** tai **Kaikki ohjelmat**→ **Dell-tulostimet**→ **Dell Photo AIO Printer 944**→ **Dell-monitoimikeskus**.
Dell-monitoimikeskus avautuu.
- 6 Valitse **Esikatselu**.
- 7 Valitse **Asiakirjanhallinta**-osassa **Suurena** tai **pienennä** kuvan kokoa.
- 8 Valitse uuden kuvan koko näytön ohjeiden avulla.
- 9 Kun olet muokannut kuvaa, valitse **Tulosta**.

Faksaaminen

Faksin lähettämiseen tulostimesta tarvitaan yhteys tietokoneeseen, jossa on modeemi ja johon on asennettu Microsoft Fax -palvelu. Ennen kuin teet mitään muuta, tarkista että tietokoneessa on Microsoft Fax -ohjelmisto napsauttamalla **Käynnistä**→ **Ohjelmat** tai **Kaikki ohjelmat**→ **Apuohjelmat**→ **Tietoliikenneyhteydet**.

Windows XP:

- Jos luettelossa on Faksi-kohta, Microsoft Fax -palvelu on asennettu tietokoneeseen. Jatka vaiheesta "Microsoftin faksikonsolin (Windows XP) tai faksipalvelun hallinnan (Windows 2000) määrittäminen" sivulla 58.
- Jos Faksi-kohtaa ei ole luettelossa, jatka vaiheesta "Microsoftin faksikonsolin asentaminen Windows XP -käyttöjärjestelmään" sivulla 57.

Windows 2000 -käyttöjärjestelmään faksipalvelun hallinta asennetaan automaattisesti.

Microsoftin faksikonsolin asentaminen Windows XP -käyttöjärjestelmään

- 1 Valitse **Käynnistä**→ **Asetukset**→ **Ohjauspaneeli**. Valitse **Valitse luokka** -kohdassa **Lisää** tai **poista sovellus**.
Lisää tai **poista sovellus** -valintaikkuna avautuu.
- 2 Valitse **Lisää** tai **poista Windowsin osia**.
- 3 Valitse **Osat**-kohdassa **Faksipalvelut**-ruutu.
- 4 Napsauta **Seuraava**.
- 5 Napsauta **Valmis**.
- 6 Valitse **Lisää** tai **poista sovellus** -valintaikkunassa **Sulje**.

Microsoftin faksikonsolin (Windows XP) tai faksipalvelun hallinnan (Windows 2000) määrittäminen

Faksauksen määrittäminen:

- 1 Valitse Käynnistä→ Ohjelmat tai Kaikki ohjelmat→ Apuohjelmat→ Tietoliikenneyhteydet→ Faksi→ Faksikonsoli (Windows XP) tai Faksipalvelun hallinta (Windows 2000).
- 2 Valitse Tervetuloa ohjattuun faksin määrittämiseen -ikkunassa Seuraava.
- 3 Kirjoita Lähettäjän tiedot -ikkunassa faksin kansilehden tiedot ja valitse Seuraava.
- 4 Valitse Valitse faksien lähettämiseen tai vastaanottamisessa käytettävät laitteet -ikkunan Valitse faksilaite -kohdassa tietokoneeseen asennettu modeemi.
- 5 Jos haluat poistaa faksien lähetystoiminnon käytöstä, poista Ota käyttöön lähetys -valintaruudun valinta.
- 6 Valitse Manuaalinen vastaanminen- tai Automaattinen vastaanminen (käyttäjä määrittää soittokertojen määrän) -painike.
- 7 Valitse Ota käyttöön lähetys -valintaruutu, jos haluat vastaanottaa fakseja.

 **HUOMAUTUS:** Valitsemalla Ota käyttöön vastaanotto -valintaruudun voit vastaanottaa fakseja. Tietokoneen modeemi saattaa kuitenkin vastata kaikkiin puheluihin, jolloin et ehkä saa ääniviestejä.

- 8 Napsauta Seuraava.
- 9 Kirjoita Lähettäjä tunnus (TSID) -ikkunassa tunnustiedot (tavallisesti faksinumero ja oma tai yrityksen nimi) TSID-ruutuun. Tiedot näkyvät lähettämiesi faksien otsikkoalueella, ja faksin vastaanottaja tunnistaa faksilaitteen, josta faksit on lähetetty.

 **HUOMAUTUS:** TSID on pakollinen joillakin alueilla.

- 10 Napsauta Seuraava.

 **HUOMAUTUS:** Vaiheet 10–13 tulevat näyttöön ainoastaan, jos olet määrittänyt laitteen vastaanottamaan fakseja vaiheessa 6.

- 11 Kirjoita Vastaanottajatunnus (CSID) -ikkunassa haluamasi vastaanottajatunnus (vahvistaa, että faksi on lähetetty oikealle vastaanottajalle) CSID-ruutuun.
- 12 Napsauta Seuraava.
- 13 Valitse Reititysasetukset-ikkunassa Tulosta tulostimeen -valintaruutu, jos haluat tulostaa kaikki vastaanotetut faksit automaattisesti. Kun valitset tämän valintaruudun, voit tulostaa vastaanotetun faksin valitsemalla Dell Photo AIO Printer 944.

HUOMAUTUS: Jotta faksit voidaan tulostaa automaattisesti, tulostimen virran on oltava kytkettynä ja tulostimen on oltava kytkettynä tietokoneeseen.

- 14 Valitse **Tallenna kopio kansioon** -valintaruutu, jos haluat luoda kustakin faksista arkistokopion. Kun valitset tämän valintaruudun, voit määrittää faksikopion tallennuspaikan.
- 15 Napsauta **Seuraava**.
- 16 Vahvista kokoonpanoasetukset **Kokoonpanon yhteenveto** -luettelossa ja valitse **Valmis**.
Nyt voit lähettää tai vastaanottaa fakseja.

Paperiasiakirjan faksaaminen käyttöpaneelista

- 1 Käynnistä tulostin ja tietokone ja varmista, että ne on kytketty toisiinsa. Varmista, että tietokoneen modeemi on yhdistetty toimivaan analogiseen puhelinlinjaan. Jos samassa puhelinlinjassa on käytössä sekä DSL-laajakaistapalvelu että faksilaite, käytössä on oltava lisäksi DSL-suodin. Kysy Internet-palveluntuottajalta lisätietoja.
- 2 Aseta asiakirja skannerin lasille ja varmista, että sen vasen yläkulma on tulostimeen painetun nuolen kohdassa.

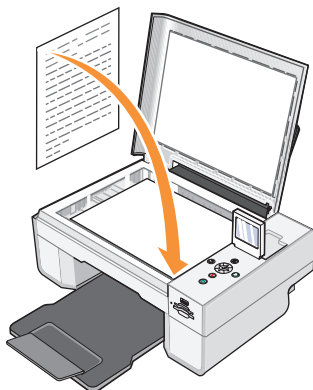

- 3 Paina käyttöpaneelin nuolinäppäimiä , kunnes **Faksaustila** näkyy valittuna, ja paina **Valitse-näppäintä** .
- 4 Paina **Käynnistä-näppäintä** . Tulostin skannaa asiakirjan tietokoneeseen, ja asiakirja avautuu Microsoft Fax -palvelussa.
- 5 Faksaa asiakirja näytön ohjeiden mukaisesti.

Paperiasiakirjan faksaaminen tietokoneesta

- 1 Käynnistä tulostin ja tietokone ja varmista, että ne on kytketty toisiinsa. Varmista, että tietokoneen modeemi on yhdistetty toimivaan analogiseen puhelinlinjaan. Jos samassa puhelinlinjassa on käytössä sekä DSL-laajakaistapalvelu että faksilaite, käytössä on oltava lisäksi DSL-suodin. Kysy Internet-palveluntuottajalta lisätietoja.
- 2 Aseta asiakirja skannerin lasille ja varmista, että sen vasen yläkulma on tulostimeen painetun nuolen kohdassa.

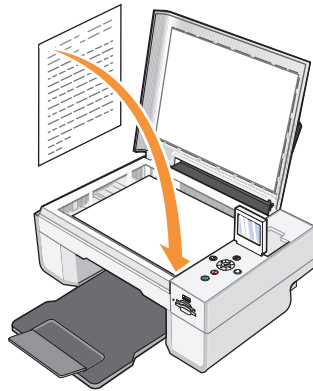

- 3 Valitse Käynnistä→ Ohjelmat tai Kaikki ohjelmat→ Dell-tulostimet→ Dell Photo AIO Printer 944→ Dell-monitoimikeskus.

Dell-monitoimikeskus avautuu.

- 4 Dell-monitoimikeskuksessa voit käyttää seuraavia toimintoja:
 - Voit lähettää yksi- tai monisivuisen faksin **Skannaus-** tai **Faksaus-**osassa. Mukauta faksi aluksi vastaamalla näytön kysymyksiin.
Voit lähettää yksisivuisen faksin valitsemalla **Faksaus nyt**.
Voit lähettää monisivuisen faksin valitsemalla **Lisäasetukset**→ **Skanna useita kohteita ennen tulostamista**→ **OK**.
 - Valitse **Asiakirjanhallinta**-osassa **Faksaus kuva** ja seuraa näytön ohjeita.



HUOMAUTUS: Yhdessä kysymyksessä määritetään sivumäärä. Jos faksi on monisivuinen, valitse **Kyllä**, näytä kehote jokaisesta sivusta.

Sähköisten asiakirjojen faksaaminen

- 1 Kun tiedosto on auki, valitse Tiedosto→ Tulosta.
- 2 Valitse tulostinluettelosta Faksi.
- 3 Valitse Tulosta ja seuraa näytön ohjeita.

Faksin vastaanottaminen Faksikonsolin tai Faksipalvelun hallinnan avulla.

- 1 Tarkista, että tietokoneen modeemi on kytketty aktiiviseen puhelinlinjaan.
- 2 Valitse Käynnistä→ Ohjelmat tai Kaikki ohjelmat→ Apuohjelmat→ Tietoliikenneyhteudet→ Faksi.
- 3 Valitse Faksikonsoli tai Faksipalvelun hallinta.

Jos valitsit Faksikonsoli- tai Faksipalvelun hallinta -määrittelyssä Ota käyttöön vastaanotto -valintaruudun, voit vastaanottaa fakseja.



HUOMAUTUS: Valitsemalla Ota käyttöön vastaanotto -valintaruudun voit vastaanottaa fakseja. Tietokoneen modeemi saattaa kuitenkin vastata kaikkiin puheluihin, jolloin et ehkä saa ääniviestejä.

Lähetettyjen ja vastaanotettujen faksien tarkasteleminen Faksikonsolin tai Faksipalvelun hallinnan avulla



HUOMAUTUS: Vain Faksikonsolista lähetetyt tai sen vastaanottamat faksit näkyvät Faksikonsolissa.

- 1 Valitse Käynnistä→ Ohjelmat tai Kaikki ohjelmat→ Apuohjelmat→ Tietoliikenneyhteudet→ Faksi.
- 2 Valitse Faksikonsoli tai Faksipalvelun hallinta.

Tarkastele vastaanotettuja fakseja Saapuneet-kansiossa ja lähetettyjä fakseja Lähetetyt-kansiossa.

Faksin tilan tarkasteleminen Faksikonsolin tai Faksipalvelun hallinnan avulla

- 1 Valitse Käynnistä→ Ohjelmat tai Kaikki ohjelmat→ Apuohjelmat→ Tietoliikenneyhteydet→ Faksi.
- 2 Valitse Faksikonsoli tai Faksipalvelun hallinta.
- 3 Seuraavat kansiot tulevat näkyviin:
 - Saapuvat — vastaanotettavat faksit
 - Saapuneet — vastaanotetut faksit
 - Lähtevät — lähetettäväksi määritetyt faksit
 - Lähetetyt — faksit, joiden lähettäminen on onnistunut
- 4 Napsauta hiirellä haluamaasi kuvaketta.
- 5 Valitse oikealla olevasta ikkunasta faksi, jonka tilaa haluat tarkastella, ja valitse sitten Määriykset tai Ominaisuudet.
- 6 Avaa Yleiset-välilehti ja tarkastele tilarivin tietoja.
- 7 Valitse Sulje, kun olet valmis.

Faksimäärittysten muuttaminen

- 1 Valitse Käynnistä→ Ohjelmat tai Kaikki ohjelmat→ Apuohjelmat→ Tietoliikenneyhteydet→ Faksi ja sen jälkeen Faksikonsoli.
- 2 Käynnistä ohjattu faksin määrittäminen Faksikonsolissa valitsemalla Työkalut-valikosta Määritä faksin kokoonpano.

Ohjelmiston toiminta

Tulostimen ohjelmiston osat

- **Dell-monitoimikeskus** — voit tehdä erilaisia skannaus-, kopiointi-, faksaus- ja tulostustoimintoja käyttäen juuri skannattuja tai aikaisemmin tallennettuja asiakirjoja ja kuvia.
- **Tulostusmäärytykset** — voit säätää tulostimen asetuksia.
- **Dell Picture Studio™** — Tällä voit hallita, muokata, näyttää, tulostaa ja muuntaa valokuvia ja muita kuvia.
- **Dell Ink Management System™** — varoittaa, kun tulostimen muste on vähissä.
- **Muistikortinhallinta** — voit tarkastella, hallita, muokata, tulostaa ja tallentaa valokuvia tietokoneeseen.

Dell-monitoimikeskuksen käyttäminen

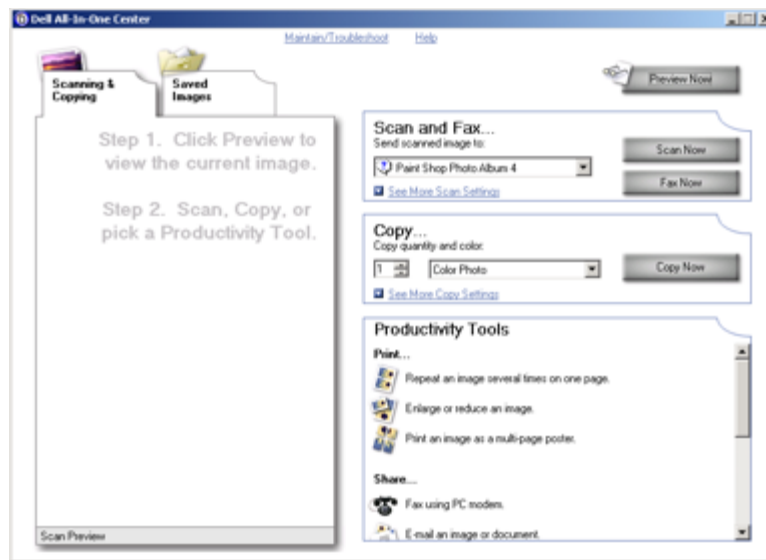

Dell-monitoimikeskuksessa voit

- skannata, kopioida, faksata ja käyttää asiakirjanhallintaa
- valita sijainnin, johon haluat lähettää skannatun kuvan
- valita kopioiden laadun ja värin
- käyttää vianmääritys- ja huoltotietoja
- esikatsella tulostettavia tai kopioitavia kuvia
- käsitellä valokuvia (kopioida kansioihin, tulostaa ja kopioida luovasti).

Dell-monitoimikeskuksen avaaminen:

Valitse Käynnistä→ Ohjelmat tai Kaikki ohjelmat→ Dell-tulostimet→ Dell Photo AIO Printer 944→ Dell-monitoimikeskus.

Dell-monitoimikeskus jakaantuu neljään pääosaan: **Esikatselu, Skannaa ja faksaa, Kopioiminen ja Asiakirjanhallinta.**

Osa	Toiminto
Esikatselu	<ul style="list-style-type: none"> • skannattavan alueen valitseminen esikatselukuvasta • voit nähdä tulostettavan tai kopioitavan kuvan.
Skannaa ja faksaa	<ul style="list-style-type: none"> • kohdeohjelman valitseminen skannatun kuvan lähettämistä varten • skannattavan kuvan muodon valitseminen • skannaustoiminnon käyttötavan valitseminen • Faksaa-komennon valitseminen. <p>HUOMAUTUS: Voit nähdä kaikki asetukset napsauttamalla Katso lisää skannausasetuksia.</p>
Kopioiminen	<ul style="list-style-type: none"> • valitse kopioiden laatu ja väri • valitse kopion laatuasetukset • säädä skannatun alueen kokoa • vaalenna tai tummenna kopioita (sama voidaan tehdä myös käyttöpaneelista). • suurennä tai pienennä kopiot. <p>HUOMAUTUS: Valitse Katso lisää kopiointiasetuksia, kun haluat tuoda kaikki asetukset näkyviin.</p>

Osa	Toiminto
Asiakirjanhallinta	<ul style="list-style-type: none"> • kuvan suurentaminen tai pienentäminen • kuvan toistaminen useasti samalla sivulla • kuvan tulostaminen monisivuisena julisteena • faksaaminen tietokoneen modeemin kautta • kuvan lähettäminen sähköpostilla • kuvan tallentaminen tietokoneeseen • skannatun asiakirjan tekstin muokkaaminen (optinen merkkien tunnistus) • kuvan muokkaaminen kuvankäsittelyohjelmassa.

Voit näyttää lisätietoja valitsemalla **Dell-monitoimikeskuksesta Ohje**.

Tulostinmäärittysten käyttäminen

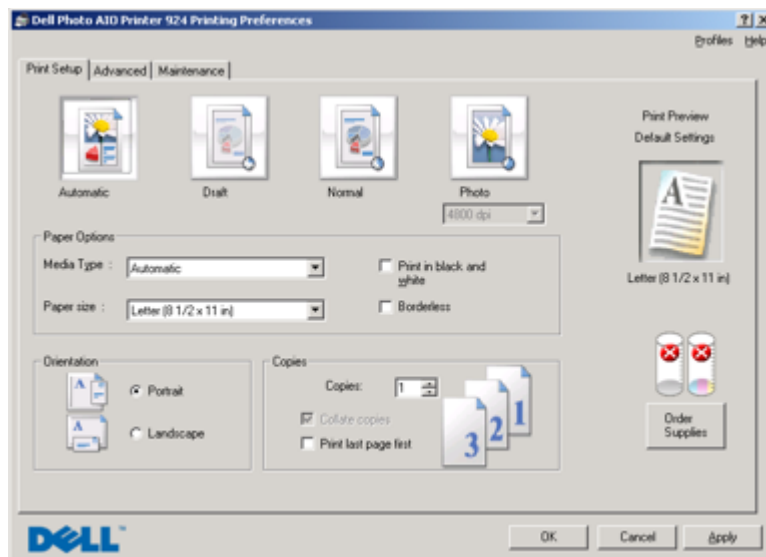

Tulostinmäärittämisestä voit muuttaa tulostimen asetuksia. Tulostusominaisuudet-ikkunassa voit muuttaa tulostimen asetukset vastaamaan luotavan projektityön vaatimuksia.

Tulostusmäärittämis-ikkunan avaaminen asiakirja avoimena:

1 Valitse Tiedosto → Tulosta.

Tulosta-valintaikkuna avautuu.

- 2 Valitse **Tulosta**-valintaikkunassa **Määrietykset**, **Ominaisuudet**, **Asetukset** tai **Asennus** (käyttämäsi ohjelman tai käyttöjärjestelmän mukaan).

Näyttöön tulee **Tulostusmäärietykset**-valintaikkuna.

Tulostusmäärietykset-ikkunan avaaminen asiakirja suljettuna

- 1 Valitse Windows XP:ssä **Käynnistä**→ **Asetukset**→ **Ohjauspaneeli**→ **Tulostimet ja muut laitteet**→ **Tulostimet ja faksit**.

Valitse Windows 2000:ssa **Käynnistä**→ **Asetukset**→ **Tulostimet**.

- 2 Napsauta tulostinkuvaketta hiiren kakkospainikkeella ja valitse sitten **Tulostusmäärietykset**.



HUOMAUTUS: Tulostimet-kansiossa tehdyt tulostimen asetukset ovat useimmissa ohjelmissa käytössä oletusasetuksina.

Tulostusmäärietykset-ikkunan välilehdet

Välilehti	Asetukset
Tulostusasetukset	Laatu/nopeus — valitse tulostuslaaduksi Automaattinen , Vedos , Normaali tai Valokuva . Luonnos tulostuu kaikkein nopeimmin, mutta vaihtoehto ei ole suositeltava, jos tulostimessa on Photo-värikasetti asennettuna.
	Tulostusmateriaali — voit määrittää paperilajin manuaalisesti tai tulostimen tunnistin voi tunnistaa sen automaattisesti.
	Paperikoko — paperikoon ja -lajin valitseminen
	Tulosta mustavalkoisena — värikuvien tulostaminen mustavalkoisena säästää monivärikasetin mustetta.
	HUOMAUTUS: Et voi valita asetusta, jos olet valinnut monivärikasetin kaikkien mustavalkotulosteiden tulostamiseen.
	Reunukseton — reunuksettomien valokuvien tulostaminen.
	Suunta — asiakirjan tulostussuunta paperilla. Voit tulostaa pysty- tai vaakasuunnassa.
Lisäasetukset	Useita kopioita — tulostimen samasta tulostustyöstä tulostamien kopioiden tulostustavan mukauttaminen: Lajittelu , Normaali tai Viimeinen sivu ensimmäisenä .
	Kaksipuolinen tulostus — kaksipuolisen tulostuksen valitseminen
	Asettelu — valitse Normaali , Pitkä lomake , Peilikuva , Monisivu , Juliste , Vihko tai Reunukseton .
	Kuvan automaattinen terävöittäminen — kuvan parhaan mahdollisen terävöitystason valitseminen automaattisesti kuvan sisällön mukaan.
	Lisää asetuksia — voit määrittää Ulkoasutila - ja Complete-A-Print -asetukset.

Välilehti	Asetukset
Huolto	Asenna värikasetit
	Puhdista värikasetit
	Kohdista värikasetit
	Tulosta testisivu
	Verkkotuki

Dell Picture Studion käyttäminen

Dell Picture Studiossa voit tutkia digitaalisia valokuvia ja opetella järjestämään, luomaan tai tulostamaan valokuvia. Dell Picture Studiossa on kolme osaa:

- Paint Shop Photo Album 5
Valitse Käynnistä → Ohjelmat tai Kaikki ohjelmat → Dell Picture Studio 3 → Paint Shop Photo Album 5 → Paint Shop Photo Album.
- Paint Shop Pro Studio
Valitse Käynnistä → Ohjelmat tai Kaikki ohjelmat → Dell Picture Studio 3 → Paint Shop Pro Studio.
- Dell.Shutterfly.com – Online Print Service
Valitse Käynnistä → Ohjelmat tai Kaikki ohjelmat → Dell Picture Studio 3 → Dell.Shutterfly.com - Online Print Service.



HUOMAUTUS: Käyttöjärjestelmästä riippuen jotkin tai kaikki näistä ohjelmista eivät ehkä ole käytettävissä.

Muistikortinhallinnan käyttäminen

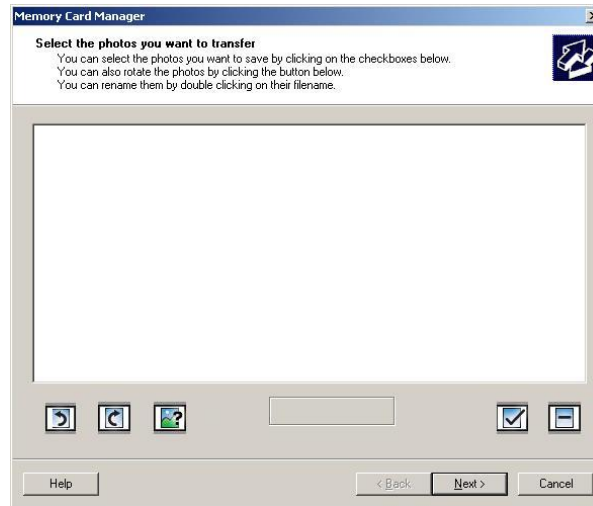

Muistikortinhallinnassa voit tarkastella, hallita, muokata, tulostaa ja tallentaa valokuvia muistikortilta tai USB-muistikortilta tietokoneeseen.

Muistikortinhallinnan käynnistäminen:

- 1 Aseta muistikortti muistikorttipaikkaan tai USB-muistikortti tulostimen etupaneelin PictBridge-liitäntään.
- 2 Valitse **Valokuvatila**-valikosta **Tallenna** tietokoneeseen.

Voit käynnistää Muistikortinhallinnan tietokoneesta myös valitsemalla
Käynnistä → **Ohjelmat tai Kaikki ohjelmat** → **Dell-tulostimet** → **Dell Photo AIO Printer 944** → **Muistikortinhallinta**.

Dell Ink Management System

Näyttöön tulee tulostuksen edistymisosoitin aina, kun tulostat työn. Siitä näet tulostustyön edistymisen sekä jäljellä olevan musteen määrän ja keskimäärin jäljellä olevan sivumäärän. Sivulaskuri ei ole näkyvässä värikasetin ensimmäisten 50 käyttökerran aikana. Sen jälkeen tulostin pystyy arvioimaan jäljellä olevien sivujen määrän tarkemmin. Jäljellä olevien sivujen määrä muuttuu sen mukaan, kun tulostin tulostaa tulostustöitä.

Kun muste on vähissä ja yrität tulostaa, näyttöön tulee **Muste vähissä -varoit**us. Varoitus tulee näyttöön aina, kun tulostat, kunnes asennat uuden värikasetin. Lisätietoja värikasettien vaihtamisesta on kohdassa "Värikasettien vaihtaminen" sivulla 71.

Kun värikasetti on tyhjä ja yrität tulostaa, näyttöön tulee teksti **Reserve Tank**. Jos jatkat tulostusta, tulostustyö ei ehkä tulostu oikein.

Jos musta värikasetti on tyhjä, voit käyttää mustan värin tulostamiseen värillisen värikasetin mustetta (prosessimusta) valitsemalla **Complete-A-Print**, ennen kuin napsautat **Jatka tulostusta** -painiketta. Jos valitset **Complete-A-Print** ja napsautat **Jatka tulostusta**, prosessimustaa käytetään mustan värin tulostamiseen, kunnes musta värikasetti vaihdetaan tai asetuksen valinta poistetaan **Lisää asetuksia** -ikkunassa, joka sijaitsee **Tulostusmääritykset**-asetusten **Lisäasetukset**-välilehdessä. **Reserve Tank** -valintaikkuna tulee uudelleen näyttöön vasta, kun lähes tyhjä värikasetti on vaihdettu. **Complete-A-Print**-valintaruudun valinta poistetaan automaattisesti, kun laitteeseen asennetaan uusi tai jokin toinen värikasetti.



Jos värillisen värikasetin muste on lopussa, voit tulostaa värilliset asiakirjat harmaasävyisinä valitsemalla **Complete-A-Print**, ennen kuin napsautat **Jatka tulostusta** -painiketta. Jos valitset **Complete-A-Print** ja napsautat **Jatka tulostusta**, kaikki värilliset asiakirjat tulostetaan mustavalkoisina, kunnes värillinen värikasetti vaihdetaan tai asetuksen valinta poistetaan **Lisää asetuksia** -kohdasta, joka sijaitsee **Tulostusmääritykset**-ikkunan **Lisäasetukset**-välilehdessä. **Reserve Tank** -valintaikkuna tulee uudelleen näyttöön vasta, kun lähes tyhjä värikasetti on vaihdettu. **Complete-A-Print**-valintaruudun valinta poistetaan automaattisesti, kun laitteeseen asennetaan uusi tai jokin toinen värikasetti.

Ohjelmiston asennuksen poistaminen ja asentaminen uudelleen

Jos tulostin ei toimi kunnolla tai jos näyttöön tulee tulostimen käytön aikana tiedonvälitykseen liittyvästä ongelmasta kertova virhesanoma, voit poistaa tulostinohjelmiston ja asentaa sen uudelleen.

- 1 Valitse **Käynnistä**→ **Ohjelmat** tai **Kaikki ohjelmat**→ **Dell-tulostimet**→ **Dell Photo AIO Printer 944**→ **Poista Dell Photo AIO Printer 944**.
- 2 Seuraa näytön ohjeita.
- 3 Käynnistä tietokone uudelleen.
- 4 Aseta *Drivers and Utilities* -CD-levy CD-asemaan ja seuraa näytön ohjeita.

Jos ohjelmiston asennusikkuna ei tule näyttöön:

- a Valitse *Windows XP:ssä* **Käynnistä**→ **Oma tietokone**.
Kaksoisnapsauta *Windows 2000:ssa* työpöydällä olevaa **Oma tietokone** -kuvaketta.
- b Kaksoisnapsauta **CD-aseman** kuvaketta. Kaksoisnapsauta tarpeen vaatiessa **setup.exe**.
- c Kun tulostinohjelmiston asennusikkuna tulee näyttöön, valitse **Henkilökohtainen asennus** tai **Verkkoasennus**.
- d Suorita asennus loppuun seuraamalla näytön ohjeita.

Värikasetin huolto

Värikasettien vaihtaminen

⚠️ MUISTUTUS: Ennen mitään tässä osassa kuvattavien toimien suorittamista on syytä lukea ohjeet kohdassa "MUISTUTUS: TURVALLISUUSOHJEET" sivulla 9 ja tehdä niiden edellyttämät toimet.

Dell-värikasetteja on saatavana ainoastaan Dellin kautta. Voit tilata värikasetteja osoitteessa www.dell.com/supplies tai puhelimitse. Jos tilaat mustetta soittamalla Dellin puhelinnumeroon, katso "Tarvikkeiden tilaaminen" sivulla 2.

Dell suosittelee Dell-värikasettien käyttämistä tulostimessa. Dell ei vastaa muiden kuin Dellin toimittamien lisävarusteiden, osien tai komponenttien käytöstä aiheutuneista ongelmista.

- 1 Kytke tulostimeen virta.
- 2 Nosta tulostinyksikköä ja tue se auki asettamalla skannerituki kielekkeiden väliin.

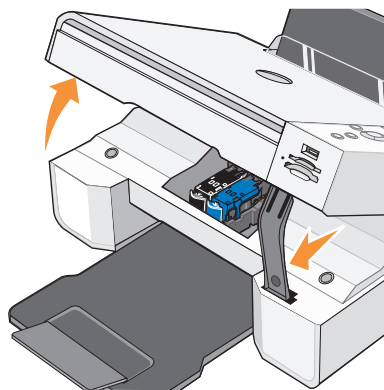

Värikasetin vaunu siirtyy ja pysähtyy vaihtoasentoon, jos tulostin ei ole käytössä.

- 3 Nosta värikasetin kansi painamalla kasettivipua.

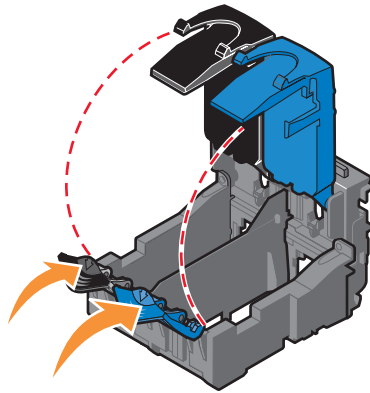

- 4 Poista käytetyt värikasetit.

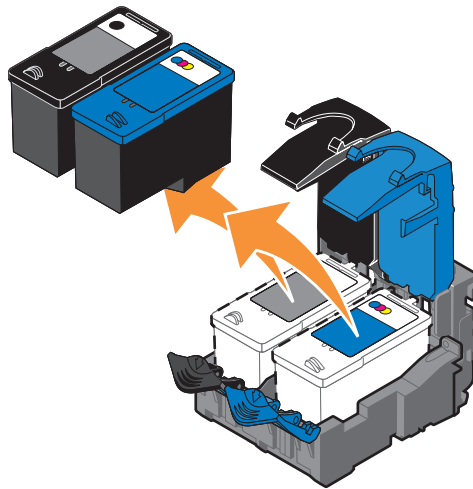

- 5 Säilytä värikasetteja ilmatiiviissä paikassa, kuten valokuvakasetin säilytyskotelossa, tai hävitä ne asianmukaisesti.
- 6 Jos asennat uusia värikasetteja, poista tarra ja läpinäkyvä teippi kasettien takaa ja pohjasta.

HUOMAUTUS: Alla olevassa kuvassa on musta mustekasetti ja monivärikasetti (normaalia tulostusta varten). Valokuvatulostusta varten tarvitset Photo-värikasetin ja monivärikasetin.

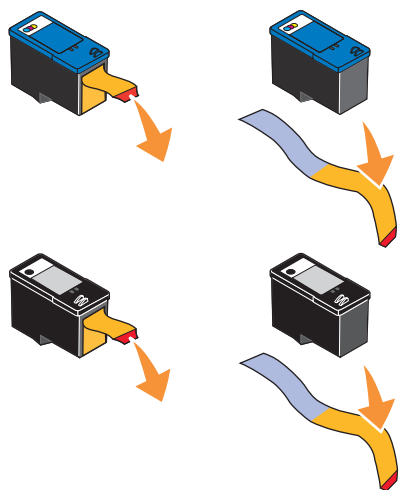

- 7 Asenna uudet värikasetit. Varmista, että musta värikasetti tai Photo-värikasetti on kunnolla kiinni vasemmassa vaunussa ja että monivärikasetti on kunnolla kiinni oikeassa vaunussa.

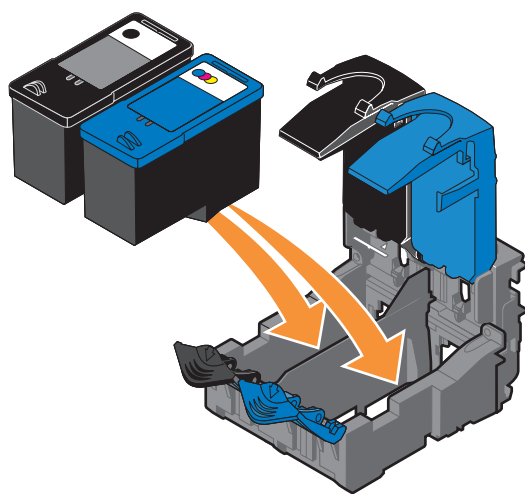

- 8 Napsauta kasettien kannet kiinni.

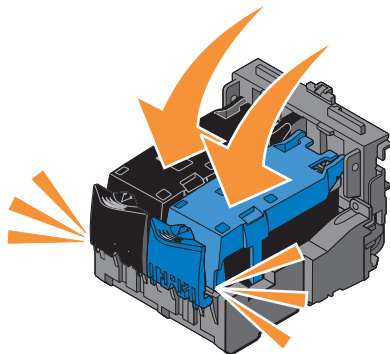

- 9 Nosta tulostinyksikköä ja pidä tukea ylhäällä samalla, kun lasket tulostinyksikön alas.

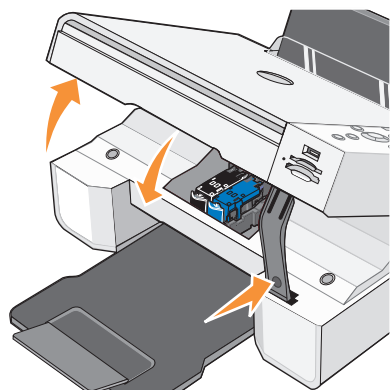

Värikasettien kohdistaminen

Tulostin näyttää automaattisesti värikasettien kohdistuskehutuksen, kun kasetteja asennetaan tai vaihdetaan. Voit tarkistaa värikasettien kohdistuksen tulostamalla kohdistussivun.

- 1 Paina nuolinäppäimiä , kunnes näytössä on **Huolto**.
- 2 Paina Valitse-näppäintä .
- 3 Paina nuolinäppäimiä , kunnes näytössä on **Kohdista kasetit**.

- 4 Paina **Valitse**-näppäintä . Kohdistussivun tulostus käynnistyy.

Ohjauspaneelin näytössä lukee tulostamisen aikana **Tulostetaan kohdistussivua**.
Värikasetit kohdistuvat sivun tulostuksen aikana.

Värikasettien kohdistaminen voi olla tarpeen myös silloin, jos merkit eivät tulostu oikean muotoisina, jos merkit eivät kohdistu vasemmassa reunuksessa tai jos pystysuorat tai suorat viivat ovat aaltomaisia.

Värikasettien kohdistaminen:

- 1 Lisää tavallista paperia. Aiheesta on lisätietoja kohdassa "Paperin lisääminen" sivulla 23.

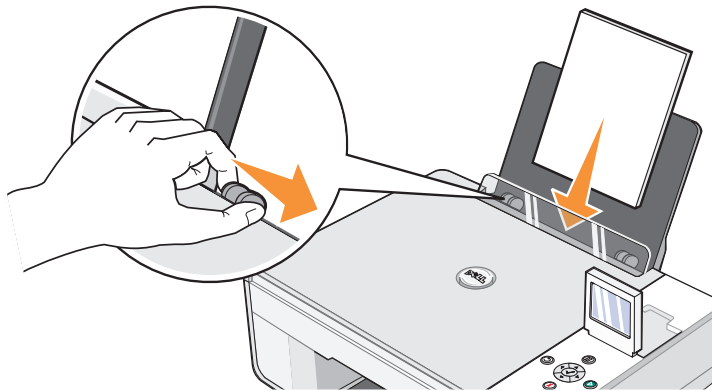

- 2 Valitse *Windows XP:ssä* Käynnistä→ Ohjauspaneeli→ Tulostimet ja muut laitteet→ Tulostimet ja faksit.

Valitse *Windows 2000:ssä* Käynnistä→ Asetukset→ Tulostimet.

- 3 Napsauta hiiren kakkospainikkeella **Dell Photo AIO Printer 944** -kuvaketta.

- 4 Valitse **Tulostusmääritykset**.

Näyttöön tulee **Tulostusmääritykset**-valintaikkuna.

- 5 Napsauta **Huolto**-välilehteä.

- 6 Valitse **Kohdista värikasetit**.

- 7 Valitse **Tulosta**.

Värikasetit kohdistuvat sivun tulostuksen aikana.

Värikasetin suuttimien puhdistaminen

Seuraavissa tapauksissa on suositeltavaa, että puhdistat mustesuuttimet:

- Kuvissa tai mustissa alueissa on valkoisia viivoja.
- Tulostusjälki on epäselvä tai liian tumma.
- Värit ovat himmeitä, ne eivät tulostu tai eivät tulostu kokonaan.
- Pystysuorat viivat näkyvät sahareunaisina tai reunat ovat epätasaiset.

Värikasetin suuttimien puhdistaminen

- 1 Lisää tavallista paperia. Aiheesta on lisätietoja kohdassa "Paperin lisääminen" sivulla 23.

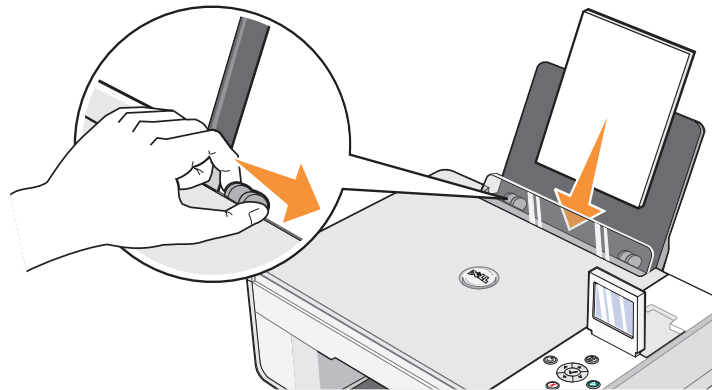

- 2 Valitse *Windows XP:ssä* Käynnistä→ Ohjauspaneeli→ Tulostimet ja muut laitteet→ Tulostimet ja faksit.
Valitse *Windows 2000:ssa* Käynnistä→ Asetukset→ Tulostimet.
- 3 Napsauta hiiren kakkospainikkeella Dell Photo AIO Printer 944 -kuvaketta.
- 4 Valitse Tulostusmääritykset.
Näyttöön tulee Tulostusmääritykset-valintaikkuna.
- 5 Napsauta **Huolto**-välilehteä.
- 6 Valitse **Puhdista värikasetit**.
- 7 Jos tulostuslaatu ei ole parantunut, valitse **Tulosta uudelleen**.
- 8 Tulosta asiakirja uudelleen ja tarkista, että tulostuslaatu on parantunut.
- 9 Jos et ole vielä täysin tyytyväinen tulostuslaatuun, pyyhi värikasetin suuttimet puhtaalla, kuivalla kankaalla ja tulosta asiakirja uudelleen.

Vianmääritys

Vihjeitä tulostimen vianmääritykseen

- Jos tulostin ei toimi, tarkista, että se on kunnolla kytketty virtalähteeseen ja tietokoneeseen, jos tietokone on käytössä.
- Jos käyttöpaneelin näyttöön tulee virhesanoma, kirjoita sanoman tarkka sanamuoto muistiin.

Asennusongelmat

Tietokoneongelmat

TARKISTA, ETTÄ TULOSTIN ON YHTEENSOPIVA TIETOKONEEN KANSSA.

Dell Photo AIO Printer 944 tukee Windows 2000- ja Windows XP -käyttöjärjestelmää.

VARMISTA, ETTÄ TULOSTIMEEN JA TIETOKONEESEEN ON KYTKETTY VIRTA.

TARKISTA USB-KAAPELI.

- Tarkista, että USB-kaapeli on kunnolla kiinni tulostimessa ja tietokoneessa.
- Sammuta tietokone, kytke USB-kaapeli tulostimen asennuskaaviossa esitetyllä tavalla uudelleen ja käynnistä sitten tietokone uudelleen.

JOS OHJELMAN ASENNUSIKKUNA EI TULE NÄYTTÖÖN AUTOMAATTISESTI, ASENNA OHJELMA MANUAALISESTI.

- 1 Aseta *Drivers and Utilities* -CD-levy asemaan.
- 2 Valitse *Windows XP:ssä Käynnistä* → **Oma tietokone**.
Kaksoisnapsauta *Windows 2000:ssa* työpöydällä olevaa **Oma tietokone** -kuvaketta.
- 3 Kaksoisnapsauta **CD-aseman** kuvaketta. Kaksoisnapsauta tarpeen vaatiessa **setup.exe**.
- 4 Kun tulostinohjelmiston asennusnäyttö tulee näkyviin, valitse **Asenna** tai **Asenna nyt**.
- 5 Suorita asennus loppuun seuraamalla näytön ohjeita.

TARKISTA, ETTÄ TULOSTINOHJELMA ON ASENNETTU.

Valitse Käynnistä→ Ohjelmat tai Kaikki ohjelmat→ Dell-tulostimet→ Dell Photo AIO Printer 944. Jos Dell Photo AIO Printer 944 ei näy ohjelmaluettelossa, tulostinohjelmistoa ei ole asennettu. Asenna tulostinohjelmisto. Aiheesta on lisätietoja kohdassa "Ohjelmiston asennuksen poistaminen ja asentaminen uudelleen" sivulla 70.

KORJAA TULOSTIMEN JA TIETOKONEEN VÄLISET TIEDONVÄLITYSONGELMAT.

- Irrota USB-kaapeli tulostimesta ja tietokoneesta. Kytke USB-kaapeli uudelleen tulostimeen ja tietokoneeseen.
- Katkaise virta tulostimesta. Irrota virtajohto pistorasiasta. Kytke tulostimen virtajohto takaisin pistorasiaan ja kytke tulostimeen virta.
- Käynnistä tietokone uudelleen.

MÄÄRITÄ TULOSTIN OLETUSTULOSTIMEKSI.

1 Valitse *Windows XP:ssä* Käynnistä→ Ohjauspaneeli→ Tulostimet ja muut laitteet→ Tulostimet ja faksit.

Valitse *Windows 2000:ssä* Käynnistä→ Asetukset→ Tulostimet.

2 Napsauta **Dell Photo AIO Printer 944** -tulostinta hiiren kakkospainikkeella ja valitse **Aseta oletukseksi**.

TULOSTIN EI TULOSTA, JA TULOSTUSTYÖT OVAT JUMIUTUNEET TULOSTUSJONOON.

Tarkista, onko tulostin asennettu tietokoneeseen useita kertoja.

1 Valitse *Windows XP:ssä* Käynnistä→ Ohjauspaneeli→ Tulostimet ja muut laitteet→ Tulostimet ja faksit.

Valitse *Windows 2000:ssä* Käynnistä→ Asetukset→ Tulostimet.

2 Tarkista, näkyykö Dell-tulostin luettelossa useita kertoja -- tavallisesti ne näkyvät muodossa Dell 944, Dell 944 (kopio 1), Dell 944 (kopio 2) ja niin edelleen.

3 Tarkista, mikä versio toimii, käynnistämällä kussakin ohjelmiston asennusversiossa tulostustyö.

4 Määritä toimiva tulostusohjelman versio oletustulostimeksi napsauttamalla tulostimen nimeä hiiren kakkospainikkeella ja valitsemalla **Aseta oletustulostimeksi**.

5 Poista muut asennukset valitsemalla tulostimen nimi ja sen jälkeen **Tiedosto**→ **Poista**.

Voit estää useiden Dell-tulostinohjelmistojen versioiden asentumisen **Tulostimet**-kansioon seuraavasti: tarkista aina tulostinta tietokoneen USB-liittimestä irrotettaessa tai tulostinta USB-liittimeen kytkettäessä, että USB-kaapeli liitetään takaisin samaan USB-liittimeen, joka alunperin otettiin käyttöön Dell-tulostinta varten. Älä myöskään asenna Dell-tulostinohjaimia useita kertoja tulostimen asennus-CD-levyltä.

Tulostusongelmat

TARKISTA, ETTÄ VIRTAJOHTO ON KUNNOLLA KIINNI TULOSTIMESSA JA VIRTALÄHTEESSÄ.

VARMISTA, ETTEI TULOSTINTA OLE PYSÄYTETTY.

1 Valitse *Windows XP:ssä* Käynnistä→ Ohjauspaneeli→ Tulostimet ja muut laitteet→ Tulostimet ja faksit.

Valitse *Windows 2000:ssa* Käynnistä→ Asetukset→ Tulostimet.

2 Kaksoisnapsauta **Dell Photo AIO Printer 944** -tulostinta ja valitse sen jälkeen **Tulostin**.

3 Varmista, että **Keskeytä tulostus** -vaihtoehdon vieressä ei ole valintamerkkiä. Jos **Keskeytä tulostus** on valittuna, poista kohdan valinta hiiren napsautuksella.

TARKISTA, VILKKUUKO TULOSTIMESSA JOKIN MERKKIVALO.

Aiheesta on lisätietoja kohdassa "Virheilmoitukset ja merkkivalot" sivulla 82.

TARKISTA, ETTÄ VÄRIKASETIT OVAT OIKEIN ASENNETUT, JA POISTA KUSTAKIN KASETISTA TARRA JA TEIPPI.

VARMISTA, ETTÄ PAPERI ON ASETETTU TULOSTIMEEN OIKEIN.

Aiheesta on lisätietoja kohdassa "Paperin lisääminen" sivulla 23.

VARMISTA, ETTÄ TULOSTIMEEN EI OLE KYTKETTY PICTBRIDGE-KAMERA.

Aiheesta on lisätietoja kohdassa "Valokuvien tulostaminen PictBridge-yhteensopivasta kamerasta" sivulla 31.

Yleiset ongelmat

Faksiongelmat

TARKISTA, ETTÄ TULOSTIMESSA JA TIETOKONEESSA ON VIRTAA KYTKETTYNÄ JA ETTÄ USB-KAAPELI ON KUNNOLLA KYTKETTY.

VARMISTA, ETTÄ TIETOKONE ON YHDISTETTY TOIMIVAAN ANALOGISEEN PUHELINLINJAAN.

- Jos faksitoimintoa halutaan käyttää, tietokoneen faksimodeemi on liitettävä puhelinlinjaan.
- Kun puhelinlinjassa on käytössä DSL-laajakaistapalvelu, faksimodeemissa on oltava DSL-suodin. Kysy Internet-palveluntuottajalta lisätietoja.
- Varmista, että tietokone ei ole yhteydessä Internetiin tavallisen modeemin kautta, kun käytät faksitoimintoa.

JOS KÄYTÄT ULKOISTA MODEEMIA, VARMISTA ETTÄ SEN VIRTAA ON KYTKETTY JA ETTÄ SE ON KYTKETTY TIETOKONEESEEN OIKEIN.

Paperiin liittyvät ongelmat

VARMISTA, ETTÄ PAPERI ON ASETETTU TULOSTIMEEN OIKEIN.

Aiheesta on lisätietoja kohdassa "Paperin lisääminen" sivulla 23.

KÄYTÄ VAIN TULOSTINTA VARTEN SUOSITELTUA PAPERIA.

Aiheesta on lisätietoja kohdassa "Paperin lisääminen" sivulla 23.

KÄYTÄ VÄHEMMÄN PAPERIA KUIN USEIDEN SIVUJEN TULOSTUKSESSA.

Aiheesta on lisätietoja kohdassa "Paperin lisääminen" sivulla 23.

TARKISTA, ETTEI PAPERI OLE RYPYSSÄ, REVENNYT TAI VAHINGOITTUNUT.

VARMISTA, ETTÄ PAPERI ON PAPERIKAUKALON OIKEAA REUNAA VASTEN JA PAPERINOHJAIN PAPERIN VASENTA REUNAA VASTEN.

TARKISTA, ONKO LAITTEESSA PAPERITUKOKSIA.

Tulostimen ja tietokoneen käyttäminen

- Seuraa näyttöön tulevia paperitukoksen poistamisohjeita.

Vain tulostimen käyttäminen

Jos paperitukos on paperikaukalossa:

- 1** Katkaise tulostimen virta.
- 2** Ota paperista tukevasti kiinni ja vedä se ulos tulostimesta.
- 3** Käynnistä tulostin ja tulosta asiakirja uudelleen.

Jos paperitukos ei ole näkyvässä:

- 1** Katkaise tulostimen virta.
- 2** Nosta tulostinyksikköä ja tue se auki asettamalla skannerituki kielekkeiden väliin.

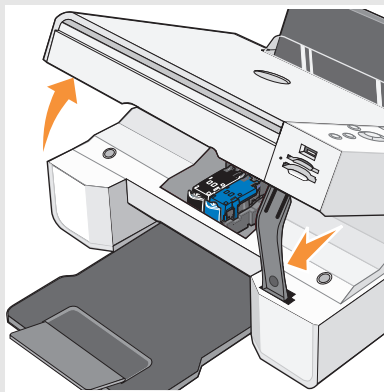

3 Vedä paperi tulostimesta varovasti.

4 Sulje tulostinyksikkö, käynnistä tulostin ja tulosta asiakirja uudelleen.

Virheilmoitukset ja merkkivalot

Jäljempänä kuvatut virheilmoitukset saattavat tulla näkyviin tietokoneen tai käyttöpaneelin näyttöön.

Virheilmoitus:	Ilmoituksen merkitys:	Ratkaisuehdotus
Kohdistusvirhe Varmista, että teippi on irrotettu molemmista kaseteista. Yritä kohdistusta uudelleen painamalla Valitse .	Teippejä ei ole irrotettu värikaseteista ennen kasettien asentamista.	Poista teippi värikaseteista. Aiheesta on lisätietoja kohdassa "Värikasettien vaihtaminen" sivulla 71.
Kortin muoto Laite ei tue muistikortin muotoa. Alusta kortti digitaalikamerassa.	Tulostimeen asetettu muistikortti on alustettu väärin.	Alusta muistikortti uudelleen. Lisätietoja on digitaalikameran oppaissa.
Vaunun juuttuminen 1 Selvitä vaunun juuttuminen. 2 Jatka painamalla Valitse -näppäintä.	Tulostimen tulostuspään vaunu on juuttunut.	Poista vaunun este ja paina Valitse -näppäintä  .
Värikasettivilhe Aseta värikasetit oikein: Vasen: Musta tai Photo Oikea: Väri	Värikasetit on asennettu väärään paikkaan.	Irrota värikasetit ja asenna ne oikeisiin paikkoihin. Aiheesta on lisätietoja kohdassa "Värikasettien vaihtaminen" sivulla 71.
Värikasetti puuttuu Asenna vasemmalle puolelle musta tai Photo-värikasetti.	Musta tai Photo-värikasetti puuttuu.	Aseta musta tai Photo-kasetti vasempaan vaunuun. Aiheesta on lisätietoja kohdassa "Värikasettien vaihtaminen" sivulla 71.
Värikasetti puuttuu Asenna värillinen kasetti oikealle puolelle.	Värillinen värikasetti puuttuu.	Aseta värillinen kasetti oikeanpuoleiseen kasettivaunuun. Aiheesta on lisätietoja kohdassa "Värikasettien vaihtaminen" sivulla 71.
Virhe XXXX	Jos näytössä on teksti Virhe ja nelinumeroinen luku, on tapahtunut lisävirhe.	Ota yhteys asiakastukeen. Lisätietoja on osoitteessa support.dell.com tai tulostimen <i>Omistajan oppaassa</i> .

Virheilmoitus:	Ilmoituksen merkitys:	Ratkaisuehdotus
Ei tietokonetta Varmista, että tietokone on kytketty ja käynnissä.	Käynnistä -näppäintä painettiin, kun tulostin oli skannaus- tai faksaustilassa , mutta tulostinta ei ole kytketty tietokoneeseen.	Varmista, että tulostin on liitetty tietokoneeseen.
Paperitukos 1 Poista paperitukos. 2 Jatka painamalla Valitse -näppäintä.	Tulostimessa on paperitukos.	Poista paperitukos. Lisätietoja on kohdassa "Tarkista, onko laitteessa paperitukoksia." sivulla 81
Paperi lopussa 1 Lisää paperia. 2 Jatka painamalla Valitse -näppäintä.	Tulostimen paperi on lopussa.	Lisää tulostimeen paperia ja jatka tulostamista painamalla Valitse -näppäintä  . Aiheesta on lisätietoja kohdassa "Paperin lisääminen" sivulla 23.
Valokuvatila Muistikortilla ei ole tuettuja kuvia.	Tulostimeen asetetulla kortilla ei ole tuettuja kuvatiedostomuotoja.	Poista muistikortti.
PictBridge-liitäntä Tulostimeen liitetty kamera tai laite ei tue PictBridge-toimintoa. Irrota se.	Kytkeville laitteelle ei ole tukea tai PictBridge-yhteensopiva digitaalikamera ei ole asianmukaisessa USB-tilassa.	Irrota laite tai tarkista USB-tilan asetus. Katso lisätietoja digitaalikameran mukana tulevasta oppaasta.
Koko-varoitus Tulostimeen asetettu paperi on pienempi kuin valittu Tyhjän paperin koko. Jatka painamalla Valitse -näppäintä ja palaa takaisin ja yritä tulostamista uudelleen painamalla Peruuta -näppäintä.	Tulostimen paperi on pienempi kuin valittu Tyhjän paperin koko.	Valitse Tyhjän paperin koko vastaamaan tulostimen paperia tai jatka tulostamista painamalla Valitse -näppäintä  .
Muste vähissä -ilmoitus	Värikasetin muste on loppumassa. Muste vähissä -ilmoitus tulee näyttöön, kun värikasettien mustetta on jäljellä 25, 15 ja 10 prosenttia.	Vaihda värikasetti. Aiheesta on lisätietoja kohdassa "Värikasettien vaihtaminen" sivulla 71.
Vain yksi laite tai muistikortti sallitaan. Poista kaikki laitteet ja kortit.	Tulostimeen on asetettu useita muistikortteja tai laitteita.	Irrota kaikki muistikortit ja laitteet.

Tulostuslaadun parantaminen

Jos et ole tyytyväinen asiakirjojen tulostuslaatuun, voit parantaa tulostuslaatua usealla eri tavalla.

- Valitse asianmukainen paperilaji. Käytä esimerkiksi valokuvien tulostamiseen Dell Premium Photo -valokuvapaperia, jos tulostat valokuvia Photo-värikasetti tulostimeen asennettuna.
- Käytä painavampaa, valkoisempaa tai päällystettyä paperia. Käytä valokuvien tulostamiseen Dell Premium Photo -valokuvapaperia.
- Valitse korkeampi tulostuslaatu.

Korkeamman tulostuslaadun valitseminen:

- 1 Kun asiakirja on auki, valitse **Tiedosto** → **Tulosta**.
Tulosta-valintaikkuna avautuu.
- 2 Valitse **Määrittelyt**, **Ominaisuudet** tai **Asetukset** (ohjelman tai käyttöjärjestelmän mukaan).
- 3 Valitse **Laatu/kopiot**-välilehdessä **Laatu/kopiot** ja valitse suurempi laatuasetus.
- 4 Tulosta asiakirja uudelleen.
- 5 Jos tulostuslaatu ei parane, yritä kohdistaa tai puhdistaa värikasetit. Lisätietoja kohdistuksesta on kohdassa "Värikasettien kohdistaminen" sivulla 74. Lisätietoja värikasettien puhdistamisesta on kohdassa "Värikasetin suuttimien puhdistaminen" sivulla 76.

Lisätietoja on osoitteessa support.dell.com.

Dellin yhteystiedot

Tekninen tuki

Jos tarvitset apua teknisten ongelmien ratkaisemiseen, Dell on valmis auttamaan.

- 1 Soita tekniseen tukeen tulostimen lähellä tai tulostimessa sijaitsevasta puhelimesta niin, että tekninen tukihenkilö voi opastaa tarvittavien toimien tekemisessä. Kun soitat Dellille, ilmoita pikapalvelukoodi. Koodi auttaa ohjaamaan puhelusi oikealle tukihenkilölle.

Pikapalvelukoodi sijaitsee tulostinyksikön alapuolella ja tulostimen taustapaneelissa.

HUOMAUTUS: Dellin pikapalvelukoodi ei ole käytettävissä kaikissa maissa.

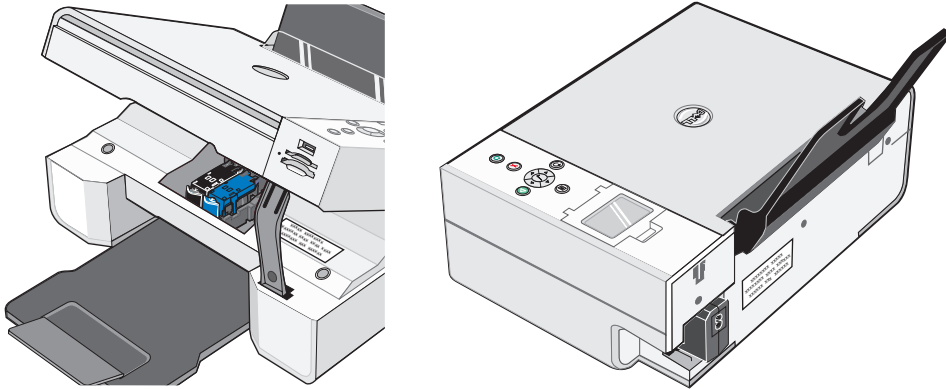

- 2 Yhdysvalloissa yritysasiakkaiden tukipalvelunumero on 1 877 459 7298 ja yksityisten asiakkaiden (yksityishenkilöt ja kotitoimistot) tukipalvelunumero on 1 800 624 9896.

Jos soitat muusta maasta kuin Yhdysvallat tai olet eri palvelualueella, tarkista paikallinen tukipalvelunumero kohdasta "Dellin yhteystiedot" sivulla 86.

- 3 Noudata automatisoidun puhelinjärjestelmän valikkokomentoja puheyhteyden luomiseksi tekniseen tukihenkilöön.

Automatisoitu tilauksen seurantapalvelu

Voit tarkistaa minkä tahansa tilaamasi Dell-tuotteen toimituksen tilan siirtymällä sivustoon support.dell.com tai soittamalla automatisoituun tilauksen seurantapalveluun. Automatisoitu järjestelmä kysyy tietoja, joita tarvitaan tilauksen tunnistamiseen ja tilauksen tilaraportin laatimiseen. Tarkista kohdasta "Dellin yhteystiedot" sivulla 86 alueesi puhelinnumero.

Dellin yhteystiedot

Elektroninen yhteydenotto Delliin onnistuu näillä sivustoilla:

- www.dell.com
- support.dell.com (tekninen tuki)
- premiersupport.dell.com (oppilaitosten, valtionhallinnon, terveydenhoidon sekä keskisuurten ja suurten yritysasiakkaiden, mukaan lukien Premier-, Platinum- ja Gold-asiakkaat, tekninen tuki).

Maakohtaiset Web-osoitteet ovat alla olevassa taulukossa.

HUOMAUTUS: Maksuttomat puhelinnumerot ovat käytössä vain siinä maassa, jonka kohdalla ne luettelossa ovat.

Kun otat yhteyttä Delliin, käytä taulukossa olevia elektronisia osoitteita, puhelinnumeroita ja suuntanumeroja. Apua suuntanumeroiden valitsemisessa antavat paikalliset tai kansainväliset operaattorit.

Maa (Kaupunki) Ulkomaan tunnus Maan suuntanumero Suuntanumero	Osaston nimi tai palvelualue, Web-sivusto ja sähköpostiosoite	Suuntanumerot, Puhelinnumerot ja Maksuttomat numerot
Anguilla	Yleinen tuki	maksuton: 800-335-0031
Antigua ja Barbuda	Yleinen tuki	1-800-805-5924
Argentiina (Buenos Aires) Ulkomaan tunnus: 00 Maan suuntanumero: 54 Suuntanumero: 11	Web-sivusto: www.dell.com.ar Sähköposti: us_latin_services@dell.com Pöytätietokoneet ja kannettavat tietokoneet: la-techsupport@dell.com Palvelimet ja sähkömagneettinen yhteensopivuus: la_enterprise@dell.com Asiakastuki Tekninen tuki Tekninen asiakastuki Myynti	maksuton: 0-800-444-0730 maksuton: 0-800-444-0733 maksuton: 0-800-444-0724 0-810-444-3355
Aruba	Yleinen tuki	maksuton: 800-1578
Australia (Sydney) Ulkomaan tunnus: 0011 Maan suuntanumero: 61 Suuntanumero: 2	Sähköposti (Australia): au_tech_support@dell.com Sähköposti (Uusi-Seelanti): nz_tech_support@dell.com Yksityiset ja pienyritykset Hallinto ja yritykset Avainasiakasosasto (PAD) Asiakastuki Tekninen tuki (kannettavat ja pöytäkoneet) Tekninen tuki (palvelimet ja työasemat) Yritysmyynti Toimitusmyynti Faksi	1-300-655-533 maksuton: 1-800-633-559 maksuton: 1-800-060-889 maksuton: 1-800-819-339 maksuton: 1-300-655-533 maksuton: 1-800-733-314 maksuton: 1-800-808-385 maksuton: 1-800-808-312 maksuton: 1-800-818-341
Alankomaiden Antillit	Yleinen tuki	001-800-882-1519

Maa (Kaupunki) Ulkomaan tunnus Maan suuntanumero Suuntanumero	Osaston nimi tai palvelualue, Web-sivusto ja sähköpostiosoite	Suuntanumerot, Puhelinnumerot ja Maksuttomat numerot
Alankomaat (Amsterdam)	Web-sivusto: support.euro.dell.com	
Ulkomaan tunnus: 00	Tekninen tuki	020 674 45 00
Maan suuntanumero: 31	Teknisen tuen faksi	020 674 47 66
Suuntanumero: 20	Yksityiset ja pienyritykset, asiakastuki	020 674 42 00
	Vakioasiakastuki	020 674 43 25
	Yksityiset ja pienyritykset, myynti	020 674 55 00
	Vakioasiakkaat, myynti	020 674 50 00
	Yksityiset ja pienyritykset, myynnin faksi	020 674 47 75
	Vakioasiakkaat, myynnin faksi	020 674 47 50
	Puhelinkeskus	020 674 50 00
	Puhelinkeskuksen faksi	020 674 47 50
Bahama	Yleinen tuki	maksuton: 1-866-278-6818
Barbados	Yleinen tuki	1-800-534-3066
Belgia (Bryssel)	Web-sivusto: support.euro.dell.com	
Ulkomaan tunnus: 00	Sähköposti ranskankielisille asiakkaille: support.euro.dell.com/be/fr/emailedell/	
Maan suuntanumero: 32	Tekninen tuki	02 481 92 88
Suuntanumero: 2	Teknisen tuen faksi	02 481 92 95
	Asiakastuki	02 713 15 65
	Yritysmyynti	02 481 91 00
	Faksi	02 481 92 99
	Puhelinkeskus	02 481 91 00
Bermuda	Yleinen tuki	1-800-342-0671
Bolivia	Yleinen tuki	maksuton: 800-10-0238
Brasilia	Web-sivusto: www.dell.com/br	
Ulkomaan tunnus: 00	Asiakastuki, tekninen tuki	0800 90 3355
Maan suuntanumero: 55	Teknisen tuen faksi	51 481 5470
Suuntanumero: 51	Asiakastuen faksi	51 481 5480
	Myynti	0800 90 3390
Brittiläiset Neitsytsaaret	Yleinen tuki	maksuton: 1-866-278-6820

Maa (Kaupunki) Ulkomaan tunnus Maan suuntanumero Suuntanumero	Osaston nimi tai palvelualue, Web-sivusto ja sähköpostiosoite	Suuntanumerot, Puhelinnumerot ja Maksuttomat numerot
Brunei	Tekninen asiakastuki (Penang, Malesia)	604 633 4966
Maan suuntanumero: 673	Asiakaspalvelu (Penang, Malesia)	604 633 4949
	Myynti (Singapore)	maksuton: 1 800 394 7425
Caymansaaret	Yleinen tuki	1-800-805-7541
Chile (Santiago)	Myynti, asiakastuki ja tekninen tuki	maksuton: 1230-020-4823
Maan suuntanumero: 56		
Suuntanumero: 2		
Costa Rica	Yleinen tuki	0800-012-0435
Dominica	Yleinen tuki	maksuton: 1-866-278-6821
Dominikaaninen tasavalta	Yleinen tuki	1-800-148-0530
Ecuador	Yleinen tuki	maksuton: 999-119
El Salvador	Yleinen tuki	01-899-753-0777
Etelä-Afrikka (Johannesburg)	Web-sivusto: support.euro.dell.com	
Ulkomaan tunnus:	Sähköposti: dell_zs_support@dell.com	
09/091	Gold-asiakkaiden kuuma linja	011 709 7713
Maan suuntanumero: 27	Tekninen tuki	011 709 7710
Suuntanumero: 11	Asiakastuki	011 709 7707
	Myynti	011 709 7700
	Faksi	011 706 0495
	Puhelinkeskus	011 709 7700

Maa (Kaupunki) Ulkomaa tunnus Maan suuntanumero Suuntanumero	Osaston nimi tai palvelualue, Web-sivusto ja sähköpostiosoite	Suuntanumerot, Puhelinnumerot ja Maksuttomat numerot
Espanja (Madrid) Ulkomaa tunnus: 00 Maan suuntanumero: 34 Suuntanumero: 91	Web-sivusto: support.euro.dell.com	
	Sähköposti: support.euro.dell.com/es/es/emaildell/	
	Yksityiset ja pienyritykset	
	Tekninen tuki	902 100 130
	Asiakastuki	902 118 540
	Myynti	902 118 541
	Puhelinkeskus	902 118 541
	Faksi	902 118 539
	Yritys	
	Tekninen tuki	902 100 130
Asiakastuki	902 115 236	
Puhelinkeskus	91 722 92 00	
Faksi	91 722 95 83	
Grenada	Yleinen tuki	maksuton: 1-866-540-3355
Guatemala	Yleinen tuki	1-800-999-0136
Guyana	Yleinen tuki	maksuton: 1-877-270-4609
Hongkong Ulkomaa tunnus: 001 Maan suuntanumero: 852	Web-sivusto: support.ap.dell.com	
	Teknisen tuen sähköposti: apsupport@dell.com	
	Tekninen tuki (Dimension ja Inspiron)	2969 3188
	Tekninen tuki (OptiPlex, Latitude ja Dell Precision)	2969 3191
	Tekninen tuki (PowerApp™, PowerEdge™, PowerConnect™ ja PowerVault™)	2969 3196
	Asiakastuki	3416 0910
	Suuryritysasiakkaat	3416 0907
	Maailmanlaajuiset asiakasohjelmat	3416 0908
	Keskisuurten yritysten osasto	3416 0912
Yksityisten ja pienyritysten osasto	2969 3105	
Intia	Tekninen tuki	1600 33 8045
	Myynti (suuryritysasiakkaat)	1600 33 8044
	Myynti (yksityiset ja pienyritykset)	1600 33 8046

Maa (Kaupunki) Ulkomaan tunnus Maan suuntanumero Suuntanumero	Osaston nimi tai palvelualue, Web-sivusto ja sähköpostiosoite	Suuntanumerot, Puhelinnumerot ja Maksuttomat numerot
Irlanti (Cherrywood) Ulkomaan tunnus: 16 Maan suuntanumero: 353 Suuntanumero: 1	Web-sivusto: support.euro.dell.com Sähköposti: dell_direct_support@dell.com Tekninen tuki Iso-Britannia, tekninen tuki (vain Isossa-Britanniassa) Yksityisasiakkaiden tuki Pienyritysten asiakastuki Iso-Britannia, asiakastuki (vain Isossa-Britanniassa) Yrityisasiakkaiden tuki Yrityisasiakkaiden tuki (vain Isossa-Britanniassa) Irlanti, myyntitoiminnot Iso-Britannia, myynti (vain Isossa-Britanniassa) Faksi/Myynnin faksi Puhelinkeskus	1850 543 543 0870 908 0800 01 204 4014 01 204 4014 0870 906 0010 1850 200 982 0870 907 4499 01 204 4444 0870 907 4000 01 204 0103 01 204 4444
Iso-Britannia (Bracknell) Ulkomaan tunnus: 00 Maan suuntanumero: 44 Suuntanumero: 1344	Web-sivusto: support.euro.dell.com Asiakastuen Web-sivu: support.euro.dell.com/uk/en/ECare/Form/Home.asp Sähköposti: dell_direct_support@dell.com Tekninen tuki (suuryritykset/avainasiakkaat/avainasiakasosasto [1 000 + työntekijät]) Tekninen tuki (suora ja yleiset) Maailmanlaajuisten tiliasiakkaiden tuki Yksityisten ja pienyritysten asiakastuki Yrityisasiakkaiden tuki Avainasiakkaiden (500–5 000 työntekijää) tuki Keskushallinnon asiakastuki Paikallishallinnon ja koulutusalan asiakastuki Terveystieteiden asiakastuki Yksityiset ja pienyritykset, myynti Suuryritykset / julkinen sektori, myynti Yksityiset ja pienyritykset, faksi	0870 908 0500 0870 908 0800 01344 373 186 0870 906 0010 01344 373 185 0870 906 0010 01344 373 193 01344 373 199 01344 373 194 0870 907 4000 01344 860 456 0870 907 4006

Maa (Kaupunki) Ulkomaan tunnus Maan suuntanumero Suuntanumero	Osaston nimi tai palvelualue, Web-sivusto ja sähköpostiosoite	Suuntanumerot, Puhelinnumerot ja Maksuttomat numerot
Itävalta (Wien) Ulkomaan tunnus: 900 Maan suuntanumero: 43 Suuntanumero: 1	Web-sivusto: support.euro.dell.com Sähköposti: tech_support_central_europe@dell.com Yksityiset ja pienyritykset, myynti Yksityiset ja pienyritykset, faksi Yksityiset ja pienyritykset, asiakastuki Avainasiakkaat/yrityisasiakastuki Yksityiset ja pienyritykset, tekninen tuki Avainasiakkaat/yrityisasiakastuki, tekninen tuki Puhelinkeskus	0820 240 530 00 0820 240 530 49 0820 240 530 14 0820 240 530 16 0820 240 530 14 0660 8779 0820 240 530 00
Italia (Milano) Ulkomaan tunnus: 00 Maan suuntanumero: 39 Suuntanumero: 02	Web-sivusto: support.euro.dell.com Sähköposti: support.euro.dell.com/it/it/emaildell/ Yksityiset ja pienyritykset Tekninen tuki Asiakastuki Faksi Puhelinkeskus Yritys Tekninen tuki Asiakastuki Faksi Puhelinkeskus	02 577 826 90 02 696 821 14 02 696 821 13 02 696 821 12 02 577 826 90 02 577 825 55 02 575 035 30 02 577 821
Jamaika	Yleinen tuki (numero toimii vain Jamaikassa)	1-800-682-3639

Maa (Kaupunki) Ulkomaan tunnus Maan suuntanumero Suuntanumero	Osaston nimi tai palvelualue, Web-sivusto ja sähköpostiosoite	Suuntanumerot, Puhelinnumerot ja Maksuttomat numerot
Japani (Kawasaki)	Web-sivusto: support.jp.dell.com	
Ulkomaan tunnus: 001	Tekninen tuki (palvelimet)	maksuton: 0120-198-498
Maan suuntanumero: 81	Tekninen tuki Japanin ulkopuolella (palvelimet)	81-44-556-4162
Suuntanumero: 44	Tekninen tuki (Dimension ja Inspiron)	maksuton: 0120-198-226
	Tekninen tuki Japanin ulkopuolella (Dimension ja Inspiron)	81-44-520-1435
	Tekninen tuki (Dell Precision, OptiPlex ja Latitude)	maksuton: 0120-198-433
	Tekninen tuki Japanin ulkopuolella (Dell Precision, OptiPlex ja Latitude)	81-44-556-3894
	Tekninen tuki (kämmentietokoneet, projektorit, tulostimet, reitittimet)	maksuton: 0120-981-690
	Tekninen tuki Japanin ulkopuolella (kämmentietokoneet, projektorit, tulostimet, reitittimet)	81-44-556-3468
	Faxbox-palvelu	044-556-3490
	Ympäri vuorokautinen automaattinen tilauspalvelu	044-556-3801
	Asiakastuki	044-556-4240
	Yritysmyyntiosasto (enintään 400 työntekijää)	044-556-1465
	Ensisijaisten asiakkaiden myyntiosasto (yli 400 työntekijää)	044-556-3433
	Suuryritysten myyntiosasto (yli 3500 työntekijää)	044-556-3430
	Julkinen myynti (valtion laitokset, koulutuslaitokset ja lääketieteelliset laitokset)	044-556-1469
	Maailmanlaajuinen asiakassegmentti Japani	044-556-3469
	Yksittäinen käyttäjä	044-556-1760
	Puhelinkeskus	044-556-4300
Kaakkois-Aasia ja Tyynenmeren valtiot	Tekninen asiakastuki, asiakaspalvelu ja myynti (Penang, Malesia)	604 633 4810

Maa (Kaupunki) Ulkomaan tunnus Maan suuntanumero Suuntanumero	Osaston nimi tai palvelualue, Web-sivusto ja sähköpostiosoite	Suuntanumerot, Puhelinnumerot ja Maksuttomat numerot
Kanada (North York, Ontario) Ulkomaan tunnus: 011	Online-tilauksen tila: www.dell.ca/ostatus AutoTek (automaattinen tekninen tuki) Asiakastuki (yksityiset ja pienyritykset) Asiakastuki (keskikokoiset ja suuryritykset, hallinto) Tekninen tuki (yksityiset ja pienyritykset) Tekninen tuki (keskikokoiset ja suuryritykset, hallinto) Myynti (yksityiset ja pienyritykset) Myynti (keskikokoiset ja suuryritykset, hallinto) Varaosien myynti ja laajennetut palvelut	maksuton: 1-800-247-9362 maksuton: 1-800-847-4096 maksuton: 1-800-326-9463 maksuton: 1-800-847-4096 maksuton: 1-800-387-5757 maksuton: 1-800-387-5752 maksuton: 1-800-387-5755 1 866 440 3355

Maa (Kaupunki) Ulkomaa tunnus Maan suuntanumero Suuntanumero	Osaston nimi tai palvelualue, Web-sivusto ja sähköpostiosoite	Suuntanumerot, Puhelinnumerot ja Maksuttomat numerot
Kiina (Xiamen) Maan suuntanumero: 86 Suuntanumero: 592	Teknisen tuen sivusto: support.dell.com.cn Teknisen tuen sähköposti: cn_support@dell.com Asiakaspalvelun sähköposti: customer_cn@dell.com Teknisen tuen faksi Tekninen tuki (Dell™ Dimension™ ja Inspiron™) Tekninen tuki (OptiPlex™, Latitude™ ja Dell Precision™) Tekninen tuki (palvelimet ja tallennus) Tekninen tuki (esimerkiksi projektorit, kämmenlaitteet, kytkimet ja reitittimet) Tekninen tuki (tulostimet) Asiakastuki Asiakastuen faksi Yksityiset ja pienyritykset Avainasiakasosasto Suuryritysasiakkaat GCP Suuryritysasiakkaat, avainasiakkaat Suuryritysasiakkaat, pohjoinen Suuryritysasiakkaat, pohjoinen, hallinto ja oppilaitokset Suuryritysasiakkaat, itä Suuryritysasiakkaat, itä, hallinto ja oppilaitokset Suuryritysasiakkaat, avainryhmä Suuryritysasiakkaat, etelä Suuryritysasiakkaat, länsi Suuryritysasiakkaat, varaosat	592 818 1350 maksuton: 800 858 2969 maksuton: 800 858 0950 maksuton: 800 858 0960 maksuton: 800 858 2920 86 592 818 3144 tai maksuton: 800 858 2311 maksuton: 800 858 2060 592 818 1308 maksuton: 800 858 2222 maksuton: 800 858 2557 maksuton: 800 858 2055 maksuton: 800 858 2628 maksuton: 800 858 2999 maksuton: 800 858 2955 maksuton: 800 858 2020 maksuton: 800 858 2669 maksuton: 800 858 2572 maksuton: 800 858 2355 maksuton: 800 858 2811 maksuton: 800 858 2621
Kolumbia	Yleinen tuki	980-9-15-3978

Maa (Kaupunki) Ulkomaan tunnus Maan suuntanumero Suuntanumero	Osaston nimi tai palvelualue, Web-sivusto ja sähköpostiosoite	Suuntanumerot, Puhelinnumerot ja Maksuttomat numerot
Kreikka	Web-sivusto: support.euro.dell.com	
Ulkomaan tunnus: 00	Sähköposti: support.euro.dell.com/gr/en/emaiddell/	
Maan suuntanumero: 30	Tekninen tuki	00800-44 14 95 18
	Gold-asiakkaiden tekninen tuki	00800-44 14 00 83
	Puhelinkeskus	2108129810
	Gold-asiakkaiden puhelinkeskus	2108129811
	Myynti	2108129800
	Faksi	2108129812
Korea (Soul)	Tekninen tuki	maksuton: 080-200-3800
Ulkomaan tunnus: 001	Myynti	maksuton: 080-200-3600
Maan suuntanumero: 82	Asiakaspalvelu (Penang, Malesia)	604 633 4949
Suuntanumero: 2	Faksi	2194-6202
	Puhelinkeskus	2194-6000
	Tekninen tuki (elektroniikka ja lisävarusteet)	maksuton: 080-200-3801
Latinalainen Amerikka	Tekninen asiakastuki (Austin, Texas, Yhdysvallat)	512 728-4093
	Asiakastuki (Austin, Texas, Yhdysvallat)	512 728-3619
	Faksi (tekninen tuki ja asiakaspalvelu) (Austin, Texas, Yhdysvallat)	512 728-3883
	Myynti (Austin, Texas, Yhdysvallat)	512 728-4397
	Myyntiosaston faksi (Austin, Texas, Yhdysvallat)	512 728-4600
		tai 512 728-3772
Luxemburg	Web-sivusto: support.euro.dell.com	
Ulkomaan tunnus: 00	Sähköposti: tech_be@dell.com	
Maan suuntanumero: 352	Tekninen tuki (Bryssel, Belgia)	3420808075
	Yksityiset ja pienyritykset, myynti (Bryssel, Belgia)	maksuton: 080016884
	Yritysmyynti (Bryssel, Belgia)	02 481 91 00
	Asiakastuki (Bryssel, Belgia)	02 481 91 19
	Faksi (Bryssel, Belgia)	02 481 92 99
	Puhelinkeskus (Bryssel, Belgia)	02 481 91 00

Maa (Kaupunki) Ulkomaan tunnus Maan suuntanumero Suuntanumero	Osaston nimi tai palvelualue, Web-sivusto ja sähköpostiosoite	Suuntanumerot, Puhelinnumerot ja Maksuttomat numerot
Macao	Tekninen tuki	maksuton: 0800 105
Maan suuntanumero: 853	Asiakaspalvelu (Xiamen, China)	34 160 910
	Toimitusmyynti (Xiamen, China)	29 693 115
Malesia (Penang)	Web-sivusto: support.ap.dell.com	
Ulkomaan tunnus: 00	Tekninen tuki (Dell Precision, OptiPlex ja Latitude)	maksuton: 1 800 88 0193
Maan suuntanumero: 60	Tekninen tuki (Dimension, Inspiron sekä elektroniikka ja lisävarusteet)	maksuton: 1 800 88 1306
Suuntanumero: 4	Tekninen tuki (PowerApp, PowerEdge, PowerConnect ja PowerVault)	maksuton: 1800 88 1386
	Asiakaspalvelu (Penang, Malesia)	04 633 4949
	Myynti	maksuton: 1 800 88 0553
Meksiko	Tekninen asiakastuki	001-877-384-8979
Ulkomaan tunnus: 00		tai 001-877-269-3383
Maan suuntanumero: 52	Myynti	50-81-8800
		tai 01-800-888-3355
	Asiakaspalvelu	001-877-384-8979
		tai 001-877-269-3383
	Päävaihte	50-81-8800
		tai 01-800-888-3355
Montserrat	Yleinen tuki	maksuton: 1-866-278-6822
Nicaragua	Yleinen tuki	001-800-220-1006
Norja (Lysaker)	Web-sivusto: support.euro.dell.com	
Ulkomaan tunnus: 00	Sähköposti: support.euro.dell.com/no/no/emailldell/	
Maan suuntanumero: 47	Tekninen tuki	671 16882
	Vakioasiakastuki	671 17575
	Yksityiset ja pienyritykset, asiakastuki	231 62298
	Puhelinkeskus	671 16800
	Faksi, puhelinkeskus	671 16865
Panama	Yleinen tuki	001-800-507-0962
Peru	Yleinen tuki	0800-50-669

Maa (Kaupunki) Ulkomaan tunnus Maan suuntanumero Suuntanumero	Osaston nimi tai palvelualue, Web-sivusto ja sähköpostiosoite	Suuntanumerot, Puhelinnumerot ja Maksuttomat numerot
Puola (Varsova)	Web-sivusto: support.euro.dell.com	
Ulkomaan tunnus: 011	Sähköposti: pl_support_tech@dell.com	
Maan suuntanumero: 48	Asiakaspalvelun puhelin	57 95 700
Suuntanumero: 22	Asiakastuki	57 95 999
	Myynti	57 95 999
	Asiakaspalvelun faksi	57 95 806
	Vastaanottotiskin faksi	57 95 998
	Puhelinkeskus	57 95 999
Portugali	Web-sivusto: support.euro.dell.com	
Ulkomaan tunnus: 00	Sähköposti: support.euro.dell.com/pt/en/emaiddell/	
Maan suuntanumero: 351	Tekninen tuki	707200149
	Asiakastuki	800 300 413
	Myynti	800 300 410, 800 300 411, 800 300 412 tai 21 422 07 10
	Faksi	21 424 01 12
Puerto Rico	Yleinen tuki	1-800-805-7545

Maa (Kaupunki) Ulkomaan tunnus Maan suuntanumero Suuntanumero	Osaston nimi tai palvelualue, Web-sivusto ja sähköpostiosoite	Suuntanumerot, Puhelinnumerot ja Maksuttomat numerot
Ranska (Pariisi) (Montpellier)	Web-sivusto: support.euro.dell.com	
Ulkomaan tunnus: 00	Sähköposti: support.euro.dell.com/fr/fr/emaildell/	
Maan suuntanumero: 33	Yksityiset ja pienyritykset	
Suuntanumerot: (1) (4)	Tekninen tuki	0825 387 270
	Asiakastuki	0825 823 833
	Puhelinkeskus	0825 004 700
	Puhelinkeskus (puhelut Ranskan ulkopuolelta)	04 99 75 40 00
	Myynti	0825 004 700
	Faksi	0825 004 701
	Faksi (puhelut Ranskan ulkopuolelta)	04 99 75 40 01
	Yritys	
	Tekninen tuki	0825 004 719
	Asiakastuki	0825 338 339
	Puhelinkeskus	01 55 94 71 00
	Myynti	01 55 94 71 00
	Faksi	01 55 94 71 01
Ruotsi (Upplands Väsby)	Web-sivusto: support.euro.dell.com	
Ulkomaan tunnus: 00	Sähköposti: support.euro.dell.com/se/sv/emaildell/	
Maan suuntanumero: 46	Tekninen tuki	08 590 05 199
Suuntanumero: 8	Vakioasiakastuki	08 590 05 642
	Yksityiset ja pienyritykset, asiakastuki	08 587 70 527
	Työntekijöiden osto-ohjelman (EPP eli Employee Purchase Program) tuki	20 140 14 44
	Teknisen tuen faksi	08 590 05 594
	Myynti	08 590 05 185
St. Kitts-Nevis	Yleinen tuki	maksuton: 1-877-441-4731
St. Lucia	Yleinen tuki	1-800-882-1521
St. Vincent ja Grenadiinit	Yleinen tuki	maksuton: 1-877-270-4609

Maa (Kaupunki) Ulkomaan tunnus Maan suuntanumero Suuntanumero	Osaston nimi tai palvelualue, Web-sivusto ja sähköpostiosoite	Suuntanumerot, Puhelinnumerot ja Maksuttomat numerot
Saksa (Langen) Ulkomaan tunnus: 00 Maan suuntanumero: 49 Suuntanumero: 6103	Web-sivusto: support.euro.dell.com	
	Sähköposti: tech_support_central_europe@dell.com	
	Tekninen tuki	06103 766-7200
	Yksityiset ja pienyritykset, asiakastuki	0180-5-224400
	Maaailmanlaajuisen asiakassegmentin tuki	06103 766-9570
	Avainasiakkaiden tuki	06103 766-9420
	Laajojen tiliasiakkaiden tuki	06103 766-9560
	Julkisten tiliasiakkaiden tuki	06103 766-9555
Puhelinkeskus	06103 766-7000	
Singapore (Singapore) Ulkomaan tunnus: 005 Maan suuntanumero: 65	Web-sivusto: support.ap.dell.com	
	Tekninen tuki (Dimension, Inspiron sekä elektroniikka ja lisävarusteet)	maksuton: 1800 394 7430
	Tekninen tuki (OptiPlex, Latitude ja Dell Precision)	maksuton: 1800 394 7488
	Tekninen tuki (PowerApp, PowerEdge, PowerConnect ja PowerVault)	maksuton: 1800 394 7478
	Asiakaspalvelu (Penang, Malesia)	604 633 4949
Myynti	maksuton: 1 800 394 7425	
Slovakia (Praha) Ulkomaan tunnus: 00 Maan suuntanumero: 421	Web-sivusto: support.euro.dell.com	
	Sähköposti: czech_dell@dell.com	
	Tekninen tuki	02 5441 5727
	Asiakastuki	420 22537 2707
	Faksi	02 5441 8328
Teknisen tuen faksi	02 5441 8328	
Puhelinkeskus (myynti)	02 5441 7585	
Suomi (Helsinki) Ulkomaan tunnus: 990 Maan suuntanumero: 358 Suuntanumero: 9	Web-sivusto: support.euro.dell.com	
	Sähköposti: support.euro.dell.com/fi/fi/emaildell/	
	Tekninen tuki	09 253 313 60
	Asiakastuki	09 253 313 38
	Faksi	09 253 313 99
Puhelinkeskus	09 253 313 00	

Maa (Kaupunki) Ulkomaan tunnus Maan suuntanumero Suuntanumero	Osaston nimi tai palvelualue, Web-sivusto ja sähköpostiosoite	Suuntanumerot, Puhelinnumerot ja Maksuttomat numerot
Sveitsi (Geneve) Ulkomaan tunnus: 00 Maan suuntanumero: 41 Suuntanumero: 22	Web-sivusto: support.euro.dell.com Sähköposti: Tech_support_central_Europe@dell.com Sähköposti ranskankielisille yksityisille ja pienyrittäjäasiakkaille sekä suuryrittäjäasiakkaille: support.euro.dell.com/ch/fr/emailldell/	Tekninen tuki (yksityiset ja pienyritykset) 0844 811 411 Tekninen tuki (suuryrittäjäkset) 0844 822 844 Asiakastuki (yksityiset ja pienyritykset) 0848 802 202 Asiakastuki (suuryrittäjäkset) 0848 821 721 Faksi 022 799 01 90 Puhelinkeskus 022 799 01 01
Taiwan Ulkomaan tunnus: 002 Maan suuntanumero: 886	Web-sivusto: support.ap.dell.com Sähköposti: ap_support@dell.com Tekninen tuki (OptiPlex, Latitude, Inspiron, Dimension sekä elektroniikka ja lisävarusteet) Tekninen tuki (PowerApp, PowerEdge, PowerConnect ja PowerVault) Toimitusmyynti Yritysmyynti	maksuton: 00801 86 1011 maksuton: 00801 60 1256 maksuton: 00801 65 1228 maksuton: 00801 65 1227
Thaimaa Ulkomaan tunnus: 001 Maan suuntanumero: 66	Web-sivusto: support.ap.dell.com Tekninen tuki (OptiPlex, Latitude ja Dell Precision) Tekninen tuki (PowerApp, PowerEdge, PowerConnect ja PowerVault) Asiakaspalvelu (Penang, Malesia) Yritysmyynti Toimitusmyynti	maksuton: 1800 0060 07 maksuton: 1800 0600 09 604 633 4949 maksuton: 1800 006 009 maksuton: 1800 006 006
Trinidad/Tobago	Yleinen tuki	1-800-805-8035
Turks- ja Caicossaaret	Yleinen tuki	maksuton: 1-866-540-3355

Maa (Kaupunki) Ulkomaa tunnus Maan suuntanumero Suuntanumero	Osaston nimi tai palvelualue, Web-sivusto ja sähköpostiosoite	Suuntanumerot, Puhelinnumerot ja Maksuttomat numerot
Uusi-Seelanti Ulkomaa tunnus: 00 Maan suuntanumero: 64	Sähköposti (Uusi-Seelanti): nz_tech_support@dell.com Sähköposti (Australia): au_tech_support@dell.com	
	Tekninen tuki (kannettavat ja pöytätietokoneet)	maksuton: 0800 446 255
	Tekninen tuki (palvelimet ja työasemat)	maksuton: 0800 443 563
	Yksityiset ja pienyritykset	0800 446 255
	Hallinto ja yritykset	0800 444 617
	Myynti	0800 441 567
	Faksi	0800 441 566
Uruguay	Yleinen tuki	maksuton: 000-413-598-2521
Venezuela	Yleinen tuki	8001-3605

Maa (Kaupunki) Ulkomaan tunnus Maan suuntanumero Suuntanumero	Osaston nimi tai palvelualue, Web-sivusto ja sähköpostiosoite	Suuntanumerot, Puhelinnumerot ja Maksuttomat numerot
Yhdysvallat (Austin, Texas) Ulkomaan tunnus: 011 Maan suuntanumero: 1	Automatisoitu tilauksen seurantapalvelu AutoTek (kannettavat tietokoneet ja pöytätietokoneet) Kuluttaja (yksityinen asiakas ja kotitoimisto) Tekninen tuki Asiakaspalvelu DellNet™-palvelu ja -tuki Työntekijöiden osto-ohjelman (EPP eli Employee Purchase Program) asiakkaat Rahoituspalvelujen Web-sivu: www.dellfinancialservices.com . Rahoituspalvelut (leasing/lainat) Rahoituspalvelut (Dellin avaintilit [DPA]) Yritykset Asiakastuki ja tekninen tuki Työntekijöiden osto-ohjelman (EPP eli Employee Purchase Program) asiakkaat Tulostimien ja projektorien tekninen tuki Julkiset organisaatiot (hallinto, koulutus ja terveydenhuolto) Asiakastuki ja tekninen tuki Työntekijöiden osto-ohjelman (EPP eli Employee Purchase Program) asiakkaat Dellin myyntitoiminnot Dell Outlet Store (kunnostetut Dell-tietokoneet) Ohjelmistojen ja lisälaitteiden myynti Varaosien myynti Laajennetun palvelun ja takuupalvelujen myynti Faksi Dell-palvelut kuuroille, huonokuuloisille tai puhevammaisille	maksuton: 1-800-433-9014 maksuton: 1-800-247-9362 maksuton: 1-800-624-9896 maksuton: 1-800-624-9897 maksuton: 1-877-Dellnet (1-877-335-5638) maksuton: 1-800-695-8133 maksuton: 1-877-577-3355 maksuton: 1-800-283-2210 maksuton: 1-800-822-8965 maksuton: 1-800-695-8133 maksuton: 1-877-459-7298 maksuton: 1-800-456-3355 maksuton: 1-800-234-1490 maksuton: 1-800-289-3355 tai maksuton: 1-800-879-3355 maksuton: 1-888-798-7561 maksuton: 1-800-671-3355 maksuton: 1-800-357-3355 maksuton: 1-800-247-4618 maksuton: 1-800-727-8320 maksuton: 1-877-DELLITY (1-877-335-5889)
Yhdysvaltain Neitsytsaaret	Yleinen tuki	1-877-673-3355

Liite

Vientisäädökset

Asiakas hyväksyy, että laitteet, joihin kuuluu tekniikkaa ja ohjelmistoja, ovat Yhdysvaltojen tulli- ja vientisäännöstelylakien ja -säästösten alaisia ja saattavat myös olla laitteiden valmistusmaan ja/tai tuontimaan tulli- ja vientilakien ja -säästösten alaisia. Asiakas sitoutuu noudattamaan tuotteita koskevia lakeja ja säädöksiä. Yhdysvaltain lain mukaan laitteita ei saa myöskään myydä, niistä ei saa tehdä leasing-sopimusta tai luovuttaa muuten määrätuille loppukäyttäjille tai määrättyihin maihin. Laitteita ei saa myöskään myydä, niistä ei saa tehdä leasing-sopimusta tai luovuttaa muuten sellaisen loppukäyttäjän käyttöön, joka on mukana joukkotuloaseisiin, rajoituksetta mukaan lukien ydinaseiden suunnitteluun, kehittelyyn, tuotantoon tai käyttöön sekä raaka-aineisiin tai laitoksiin, ohjuihin tai ohjushankkeiden tukemiseen ja kemiallisiin tai biologisiin aseisiin liittyvässä toiminnassa.

Dell™-ohjelmiston käyttöoikeussopimus

Tämä on oikeudellinen sopimus käyttäjän ja Dell Products L.P:n ("Dell") välillä. Sopimusta sovelletaan kaikkiin Dellin tuotteiden mukana toimitettuihin ohjelmiin (yhteiseltä nimeltään "Ohjelmisto"), joista käyttäjä ja valmistaja tai ohjelman omistaja eivät ole solmineet erillistä sopimusta. Sopimus ei koske ohjelmiston tai muun aineettoman omaisuuden myyntiä. Kaikki ohjelmistojen omistusoikeudet ja tekijänoikeudet kuuluvat valmistajalle tai ohjelmiston omistajalle. Kaikki oikeudet, joita ei ole nimenomaan myönnetty tässä sopimuksessa, kuuluvat ohjelmiston valmistajalle tai omistajalle. Käyttäjä sitoutuu noudattamaan tämän sopimuksen ehtoja avaamalla tai rikkomalla Ohjelmistopakettin tai -pakettien sinetin, asentamalla tai lataamalla Ohjelmiston tai käyttämällä laitteeseen valmiiksi ladattua tai sijoitettua Ohjelmistoa. Jos käyttäjä ei hyväksy tämän käyttöoikeussopimuksen ehtoja, hänen on viivyttämättä palautettava kaikki Ohjelmiston osat (levyt, kirjallinen materiaali ja pakkaus) ja poistettava tietokoneesta kaikki siihen valmiiksi ladatut tai sijoitetut Ohjelmistot.

Käyttäjä voi käyttää samassa laitteessa kerrallaan vain yhtä Ohjelmiston kopiota. Jos käyttäjä on hankkinut useita Ohjelmiston käyttöoikeuksia, käyttäjä voi käyttää kerrallaan niin useita Ohjelmiston kopioita kuin käyttäjällä on käyttöoikeuksia. Ohjelmiston "Käyttö" tarkoittaa Ohjelmiston lataamista väliaikaiseen muistiin tai pysyvää tallentamista laitteeseen. Asennus verkkopalvelimeen muihin laitteisiin jakelua varten ei ole Ohjelmiston "Käyttöä" vain siinä tapauksessa, jos käyttäjällä on Ohjelmiston erillinen käyttöoikeus kutakin laitetta varten, johon Ohjelmisto jaetaan. Käyttäjän on varmistettava, että verkkopalvelimeen asennettua Ohjelmistoa käyttävien henkilöiden määrä ei ylitä käyttäjän hankkimien käyttöoikeuksien määrää. Jos verkkopalvelimeen asennettua Ohjelmistoa käyttävien henkilöiden määrä ylittää käyttäjän hankkimien käyttöoikeuksien määrän, käyttäjän on hankittava ennen ylimääräisten käyttäjien Ohjelmiston käyttämisen sallimista sellainen määrä lisäkäyttöoikeuksia, että käyttöoikeuksien määrä vastaa käyttäjien määrää. Jos käyttäjä on Dellin tai Dellin tytäryhtiön asiakas, käyttäjä myöntää täten Dellille tai Dellin valitsemalle edustajalle oikeuden tarkastaa käyttäjän Ohjelmiston käyttö normaalina toimistoaikana, minkä lisäksi käyttäjä suostuu auttamaan Dellia tällaisen tarkastuksen tekemisessä ja toimittamaan Dellille kaikki Ohjelmiston käyttöön liittyvät kohtuullisiksi katsotut tiedot. Tarkastuksessa tutkitaan pelkästään tämän käyttöoikeussopimuksen noudattamista.

Tämä ohjelma on suojattu Yhdysvaltojen tekijänoikeuslaeilla ja kansainvälisillä sopimuksilla. Käyttäjä voi tehdä Ohjelmistosta yhden varmuuskopion tai arkistokopion tai siirtää ohjelmiston kopion yhdelle kiintolevyille, jos käyttäjä säilyttää alkuperäisen Ohjelmiston tietojen varmistus- tai arkistointitarkoituksessa. Käyttäjä ei saa vuokrata Ohjelmistoa tai tehdä siitä leasing-sopimusta tai kopioida Ohjelmiston mukana toimitettua kirjallista materiaalia, mutta käyttäjä voi siirtää Ohjelmiston ja koko sen mukana tulleen materiaalin käyttöoikeudet kolmannelle osapuolelle pysyvästi osana Dell-laitteen

myyntiä tai luovuttamista, jos käyttäjä ei tällöin säilytä Ohjelmistosta itsellään kopioita ja jos käyttöoikeuksien vastaanottaja suostuu tämän käyttöoikeussopimuksen ehtoihin. Siirrettäviin Ohjelmiston käyttöoikeuksiin on sisällytettävä Ohjelmiston viimeisin päivitys ja kaikki aiemmat versiot. Käyttäjä ei saa purkaa Ohjelmiston koodia, hajottaa Ohjelmistoa osiin tai purkaa Ohjelmistoa. Jos laitteen mukana toimitetaan CD-levyjä, 3,5 tuuman ja/tai 5,25 tuuman levyjä, käyttäjä voi käyttää vain laitteeseen sopivia levyjä. Käyttäjä ei saa käyttää levyjä muussa tietokoneessa tai verkossa eikä lainata, vuokrata, tehdä niistä leasing-sopimusta tai siirtää levyjä kolmannelle osapuolelle muuten kuin tässä käyttöoikeussopimuksessa määritetyllä tavalla.

Rajoitettu takuu

Dell takaa, että Ohjelmisto-levyissä ei normaalissa käytössä ilmene materiaali- eikä valmistusvirheitä yhdeksänkymmenen (90) päivän ajan levyjen vastaanottamisen jälkeen. Takuu myönnetään käyttäjälle, eikä sitä voi siirtää. Kaikki epäsuorat vastuut ovat voimassa yhdeksänkymmentä (90) päivää sen jälkeen, kun käyttäjä on vastaanottanut Ohjelmiston. Epäsuorien vastuiden rajoitukset eivät ole voimassa kaikilla lainkäyttöalueilla, joten tämä vastuun rajoitus ei ehkä koske yksittäistä käyttäjää. Dellin ja sen toimittajien koko vastuu rajoittuu seuraaviin toimiin, joihin käyttäjällä on yksinomainen oikeus: a) Käyttäjän Ohjelmistosta maksaman hinnan korvaamiseen b) takuun piiriin kuuluvan levykkeen, jonka palautukseen oikeuttavat tiedot käyttäjä ilmoittaa ja jonka käyttäjä palauttaa omalla kustannuksellaan ja omalla vastuullaan, vaihtaminen. Tämä rajoitettu takuu ei ole voimassa, jos levyn vahingoittumiseen on syynä muun kuin Dellin toimista aiheutunut onnettomuus, virheellinen käyttö tai väärinkäyttö tai muun kuin Dellin suorittama palvelu tai muutos. Vaihdetulle levyille myönnetään takuu alkuperäisen takuuajan jäljellä olevaksi ajaksi tai kolmeksi kymmeneksi (30) päiväksi sen mukaan, kumpi aikajakso on pitempi.

Dell EI takaa, että Ohjelmiston toiminnot vastaavat käyttäjän vaatimuksia tai ettei Ohjelmiston toiminnassa ilmene keskeytyksiä tai virheitä. Käyttäjä hyväksyy, että käyttäjällä on vastuu Ohjelmiston valinnasta käyttäjän haluamien tuloksien saavuttamiseksi ja Ohjelmistosta saaduista tuloksista.

DELL KIISTÄÄ DELLIN JA SEN TOIMITTAJIEN KAIKKI MUUT VASTUUT, SUORAT TAI EPÄSUORAT, RAJOITUKSETTA MUKAAN LUKIEN EPÄSUORAT VASTUUT OHJELMISTON JA KOKO SEN MUKANA TOIMITETUN KIRJALLISEN MATERIAALIN SOVELTUVUUDESTA KAUPANKÄYNNIN KOHTEEKSI JA SOPIVUUDESTA TIETTYYN KÄYTTÖTARKOITUKSEEN. Tämä rajoitettu vastuu takaa käyttäjälle tietyt laillisesti sitovat oikeudet, joiden lisäksi käyttäjällä voi lainkäyttöalueen mukaan vaihdellen olla muita laillisia oikeuksia.

DELL TAI SEN TOIMITTAJAT EIVÄT MISSÄÄN OLOSUHTEISSA OLE VASTUUSSA MISTÄÄN VAHINGOISTA (RAJOITUKSETTA MUKAAN LUKIEN LIKETOIMINNAN TAPPIOT, LIKETOIMINNAN KESKEYTYMINEN, LIKETOIMINTATIETOJEN MENETYS TAI MUUT RAHALLISET MENETYKSET), JOTKA AIHEUTUVAT KYVYTTÖMYYDESTÄ KÄYTTÄÄ OHJELMISTOA, VAIKKA KÄYTTÄJÄÄ OLISI VAROITETTU TÄLLAISTEN VAHINKOJEN MAHDOLLISUUDESTA. Kaikilla lainkäyttöalueilla ei hyväksytty seurannaisvahinkojen tai satunnaisten vahinkojen vastuun poisrajaamisia tai rajoituksia, joten edellä esitetty rajoitus ei ehkä koske yksittäistä käyttäjää.

Yleistä

Tämä käyttöoikeussopimus on voimassa, kunnes se päättyy. Käyttöoikeussopimus päättyy edellä esitettyjen ehtojen täyttyessä tai jos käyttäjä ei noudata käyttöoikeussopimuksen ehtoja. Käyttäjä hyväksyy, että käyttöoikeussopimuksen päättyessä Ohjelmisto ja sen mukana toimitettu materiaali sekä kaikki niihin liittyvät kopiot hävitetään.

Tähän käyttöoikeussopimukseen sovelletaan Teksasin osavaltion lakeja. Tämän sopimuksen kaikki ehdot voidaan jakaa toisistaan riippumattomiin osiin. Jos ehtoa ei voida soveltaa, se ei vaikuta tämän sopimuksen muiden ehtojen sovellettavuuteen. Tämä käyttöoikeussopimus sitoo sopimusosapuolten seuraaja ja osapuolia, joille oikeudet siirretään. Dell ja käyttäjä suostuvat suurimmassa lain sallimassa määrin luopumaan oikeudesta Ohjelmistoon tai tähän käyttöoikeussopimukseen liittyvän oikeudenkäynnin käymiseen. Kaikilla lainkäyttöalueilla oikeudesta luopuminen ei ole hyväksyttyä, joten oikeudesta luopuminen ei ehkä koske yksittäistä käyttäjää. Käyttäjä ilmoittaa lukeneensa tämän käyttöoikeussopimuksen ja ymmärtäneensä sen sisällön ja suostuu käyttöoikeussopimuksen ehtoihin sekä hyväksyy sen, että tämä käyttöoikeussopimus on Ohjelmistoa koskien yksinomaisesti voimassa käyttäjän ja Dellin välillä.

Hakemisto

D

- Dell
 - yhteystiedot, 85
- Dell-monitoimikeskus
 - Asiakirjanhallinta, 65
 - avaaminen, 64
 - Esikatseluosa, 64
 - käyttäminen, 63
 - Kopiointiosa, 64
 - Skannausosa, 64

F

- faksaaminen, 57

H

- Huolto-välilehti, 67

K

- kasetit, muste
 - kohdistaminen, 74
 - vaihtaminen, 71
- käyttöpaneeli
 - käyttäminen, 15
 - kopiointi, 39

L

- kopiointi
 - käyttöpaneeli, 39
 - ohjelmisto, 40
- kopiot, 39

L

- Lisäasetukset-välilehti, 66

O

- ohjelmisto
 - asentaminen uudelleen, 70
 - Dell-monitoimikeskus, 63
 - poistaminen, 70
 - Tulostusmääritykset, 65

ongelmat

- ohjaimet, 77

P

- paperilajin tunnistin, 25
 - poistaminen käytöstä, 25
- paperin vastaanottoalusta, 12
- PictBridge, 31
- puhdistaminen
 - mustesuuttimet, 76

R

- reunukseton tulostus, 29

S

- sähköposti
 - asiakirja, 53
 - skannattu kuva, 53
- suuttimet, värikasetti
 - puhdistaminen, 76

T

- tuki
 - Dellin yhteystiedot, 85
- Tulostusasetukset
 - välilehti, 66
- Tulostusmääritykset
 - avaaminen, 65
 - Huolto-välilehti, 67
 - Lisäasetukset-välilehti, 66
 - Tulostusasetukset
 - välilehti, 66

U

- useita kopioita, 66

V

valokuvat

 tulostaminen, 28

värikasetit

 kohdistaminen, 74

 puhdistaminen, 76

 vaihtaminen, 71

värikasettien

 kohdistaminen, 74

virheilmoitukset ja vilkkuvat

 merkkivalot, 82